

**DX761Z-UST
DW763Z-UST
DH765Z-UST
Serie**

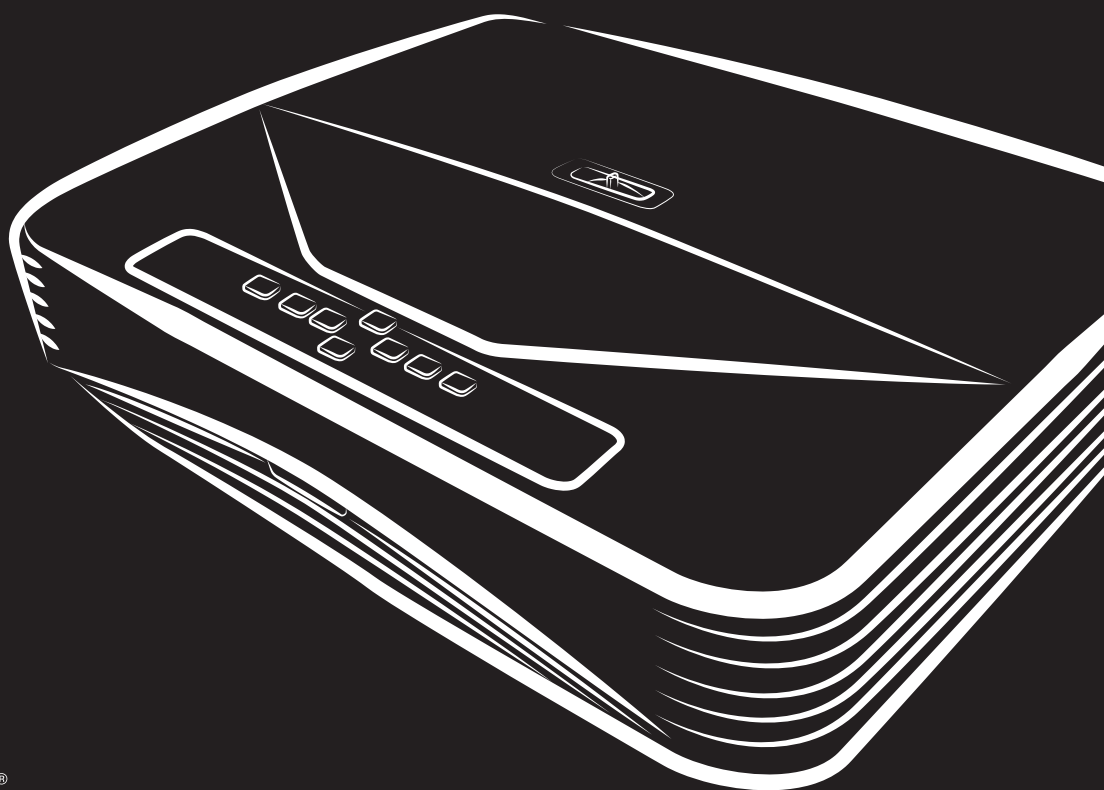

FCC-verklaring

Dit apparaat werd getest en voldoet aan de beperkingen voor een klasse B digitaal apparaat, conform deel 15 van de FCC-voorschriften. Deze beperkingen zijn ontwikkeld om een redelijke beveiliging te bieden tegen schadelijke storingen in een residentiële installatie. Dit apparaat genereert, gebruikt en kan radiofrequentie-energie uitstralen en kan, indien niet geïnstalleerd en gebruikt in overeenstemming met de instructies, schadelijke storing veroorzaken in radiocommunicatie. Er is echter geen garantie dat er geen interferentie zal optreden in specifieke installaties. Als deze apparatuur wel schadelijke interferentie veroorzaakt voor radio- of televisieontvangst, wat kan worden vastgesteld door de apparatuur uit en aan te zetten, wordt de gebruiker aangemoedigd om de interferentie te proberen te corrigeren met één of meer van de volgende maatregelen:

- Wijzig de oriëntatie of verplaats de ontvangstantenne.
- Vergroot de afstand tussen het apparaat en de ontvanger
- Sluit het apparaat aan op een stopcontact op een ander circuit dan dat waarop de ontvanger is aangesloten
- Of raadpleeg de leverancier of een ervaren radio/tv-technicus voor hulp.

Dit apparaat voldoet aan Deel 15 van de FCC-voorschriften. Het gebruik is onderhevig aan de volgende twee voorwaarden:

1. Dit apparaat mag geen schadelijke storing veroorzaken en
2. Dit apparaat moet elke storing die ongewenste werking kan veroorzaken, aanvaarden.

Veiligheidsinstructies

Lees al deze instructies voordat u uw projector gebruikt en bewaar ze zodat u ze later opnieuw kunt raadplegen.

1. Instructies lezen
U moet alle veiligheids- en gebruiksinstructies lezen voordat u het apparaat gebruikt.
2. Opmerkingen en waarschuwingen
U moet rekening houden met alle opmerkingen en waarschuwingen in de gebruiksinstructies.
3. Reiniging
Trek de stekker van de projector uit het stopcontact voordat u het apparaat schoonmaakt. Gebruik een bevochtigde doek voor het reinigen van de behuizing van de projector. Gebruik geen vloeibare reinigingsmiddelen of spuitbussen.
4. Accessoires
Zet dit product niet op een onstabiel wagentje of op een wankel voet of tafel. Dit product kan mogelijk vallen met ernstige schade aan het product tot gevolg. Bewaar het plastic verpakkingsmateriaal (van de projector, accessoires en optionele onderdelen) buiten het bereik van kinderen. Plastic zakken vormen een risico op overlijden door verstikking. Wees vooral voorzichtig bij jonge kinderen.
5. Ventilatie
De projector is voorzien van ventilatie-openingen voor de inlaat en de uitlaat. Zorg dat u deze openingen niet blokkeert of iets in de buurt ervan plaatst, anders kan er binnenin warmte worden opgebouwd waardoor de beeldkwaliteit kan afnemen of de projector kan beschadigd worden.
6. Voedingsbronnen
Controleer of de bedrijfsspanning van uw apparaat identiek is aan de spanning van uw lokale elektriciteitsvoorziening.
7. Onderhoud en reparatie
Probeer deze projector niet zelf te repareren. Alle servicewerkzaamheden overlaten aan daartoe bevoegde personen.
8. Vervangstukken
Wanneer er vervangstukken nodig zijn, moet u controleren of deze onderdelen door de fabrikant zijn aanbevolen. Vervangen zonder autorisatie kan brand, elektrische schokken of andere gevaren tot gevolg hebben.
9. Vochtcondensatie
Gebruik deze projector nooit onmiddellijk nadat het apparaat van een koude naar een warme locatie hebt verplaatst. Wanneer de projector aan een dergelijke temperatuurschommeling wordt blootgesteld, kan er vochtcondensatie op de lens en de andere cruciale interne onderdelen worden gevormd. Om schade aan de eenheid te voorkomen moet u de projector minstens 2 uur lang niet gebruiken na een drastische of plotselinge verandering van de temperatuur.

Opmerkingen over de voedingskabel

De voedingskabel moet voldoen aan de vereisten van de landen waar u deze projector gebruikt. Bevestig het juiste type wisselstroomstekker op basis van de onderstaande afbeeldingen en zorg ervoor dat de juiste wisselstroomkabel wordt gebruikt. Als de meegeleverde wisselstroomkabel niet overeenkomt met uw stopcontact, neem dan contact op met uw verkoper. Deze projector is uitgerust met een stekker met aarding. Verzekert dat uw stopcontact overeenkomt met de stekker. Keur het veiligheidsdoel van deze geaarde stekker niet af. Wij raden u sterk aan een videobron te gebruiken die ook is uitgerust met een stekker met aarding om signaalstoringen door spanningsschommelingen te voorkomen.

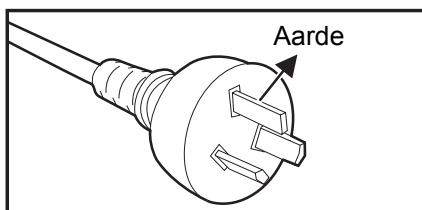

Voor Australië en het vasteland van China

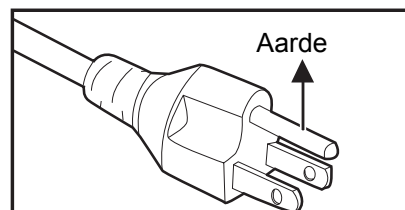

Voor de V.S. en Canada

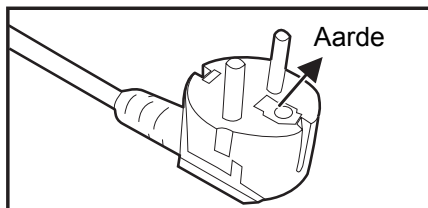

Voor het Europese vasteland

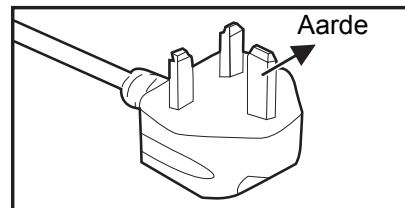

Voor het V.K.

Inhoudsopgave

Inleiding	5
Projectoreigenschappen	5
Inhoud verpakking	6
Productoverzicht	7
Installatie	11
Verbinding maken met de projector	11
De projector in-/uitschakelen	13
De projectorhoogte regelen	14
De projectorhoogte regelen	14
De grootte van het projectiebeeld aanpassen	15
Bedieningselementen	17
Bedieningspaneel en afstandsbediening	17
De projector vastmaken	23
Besturingstoetsen blokkeren	24
De presentatietimer instellen.....	25
De projector in stand-bymodus gebruiken	26
Het geluid regelen	26
OSD-menu's	28
Menubediening	29
Netwerkfuncties gebruiken	44
Onderhoud	50
De projectorbehuizing reinigen	50
Specificaties	51
Afmetingen	52
Installatie plafondmontage	52
Bijlagen	53
LED-indicatorberichten	53
Compatibiliteitsmodi	54
Probleemoplossing.....	58
RS-232-opdracht en configuratie	59

Inleiding

Kenmerken van de projector

De projector integreert een krachtige optische engine-projectie en een gebruikersvriendelijk design voor een hoge betrouwbaarheid en gebruiksgemak.

De projector heeft de volgende functies:

- Laser-fosfor lichtbron, niet vervangbaar
- Projectielens met ultrakorte projectieafstand (UST = Ultra-short throw) levert grote beelden vanop een korte projectieafstand
- HDMI x 2 ingangen
- 2D keystone voor gemakkelijk horizontale en verticale trapeziumcorrectie
- Met Hoekaanp. kunt u vier hoeken van het geprojecteerde beeld aanpassen
- Met de functie Stroom besparen kan het stroomverbruik van de lamp tot 30% verminderen als er gedurende een bepaalde periode geen ingangssignaal kan worden gedetecteerd.
- Presentatietimer voor meer inzicht in de tijdsduur van presentaties
- Blu-Ray 3D-functie ondersteund
- Selecteerbare sneluitschakelingsfunctie
- Met Kleurbeheer kunt u de kleuren aanpassen volgens uw voorkeur
- De correctie onder Schermkleur maakt projectie op oppervlakken van meerdere vooraf gedefinieerde kleuren mogelijk
- Snel automatisch zoeken versnelt het detecteren van het signaal
- Met de functie HDMI CEC (Consumer Electronics Control) is het synchroon in-/uitschakelen tussen de projector en een CEC-compatibele dvd-speler, aangesloten op de HDMI-ingang van de projector, mogelijk.

Opmerking

- ***De informatie in deze handleiding is onderhevig aan wijzigingen zonder kennisgeving.***
- ***Het vermenigvuldigen, overdragen of kopiëren van alle of enig deel van dit document is niet toegestaan zonder uitdrukkelijke schriftelijke toestemming.***

Inhoud verpakking

Controleer bij het uitpakken van de projector of u al de onderstaande onderdelen hebt:

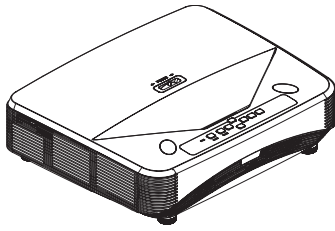

Projector



Afstandsbediening (IR) & batterijen (AAA *2 stuks)

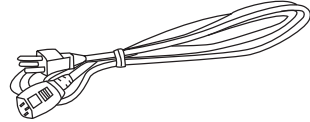

Voedingskabel

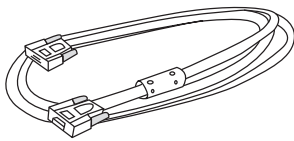

VGA-kabel (D-SUB naar D-SUB)

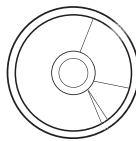

CD-handleiding

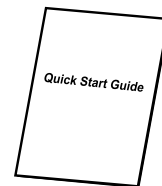

Snelgids

Opmerking

- **Neem onmiddellijk contact op met uw leverancier als er onderdelen ontbreken, beschadigd zijn of als het apparaat niet werkt.**
- **Voor een maximale bescherming van het product, dient u de originele verpakking te bewaren en uw product hierin te verpakken zoals het oorspronkelijk werd verpakt in de fabriek als u het product moet terugsturen.**

Productoverzicht

Uiterlijk projector

Voor en boven

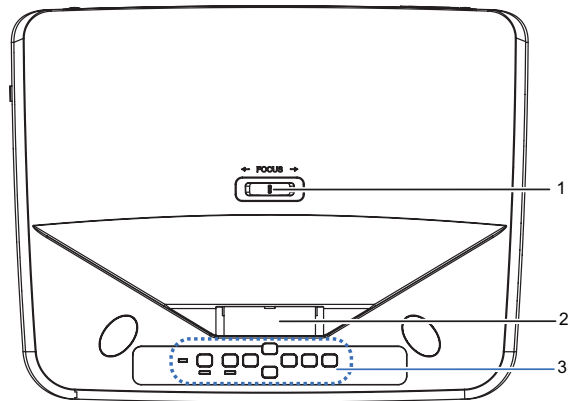
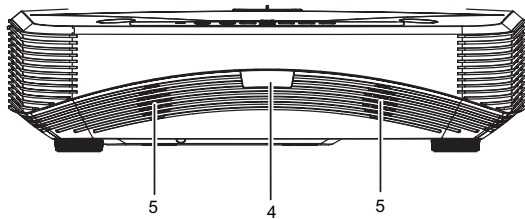

1. Scherpstelschakelaar
3. Bedieningspaneel
5. Luidspreker

2. Lens
4. Sensor IR-afstandsbediening

Onderkant en zijkant

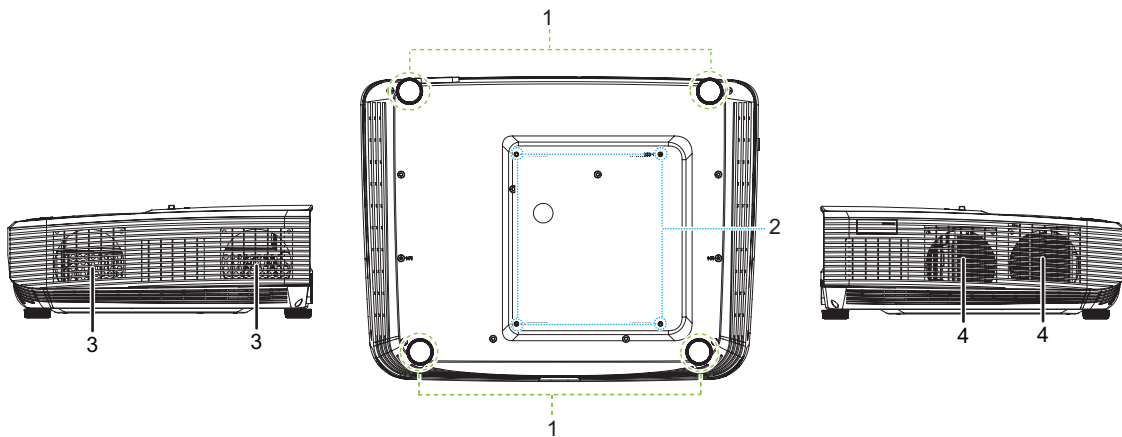

1. Afstelvoetjes
3. Ventilatieopeningen (luchtstroom naar buiten)

2. Gaten voor plafondmontage
4. Ventilatieopeningen (luchtstroom naar binnen)

Achterkant

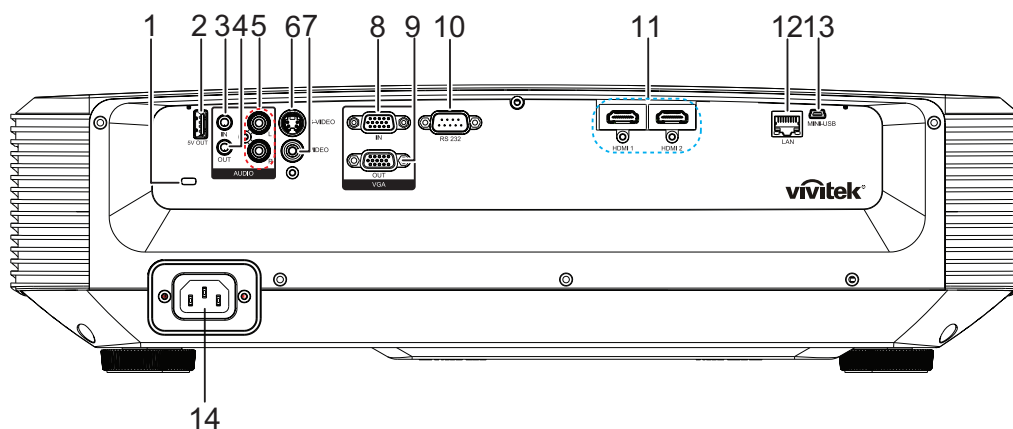

- | | |
|---|---|
| 1. Sleuf voor Kensington antidiefstalslot | 2. 5V uitgang voor opladen |
| 3. Audio-ingang | 4. Audio-uitgang |
| 5. Audio-ingang (L/R) | 6. S-Video-ingang |
| 7. Video-ingang | 8. RGB (PC)/Component video (YPbPr) signaalingang |
| 9. RGB-sigitaaluitgang | 10. RS232-besturingspoort |
| 11. HDMI 1/HDMI 2-ingang | 12. RJ45 LAN-ingang |
| 13. Mini-USB-stekker voor service | 14. Ingang wisselstroomkabel |

Opmerking

- **Deze projector kan worden gebruikt met een plafondmontage als steun. De plafondmontage is niet inbegrepen in het pakket.**
- **Neem contact op met uw verkoper voor meer informatie over het monteren van de projector aan het plafond.**

Bedieningspaneel

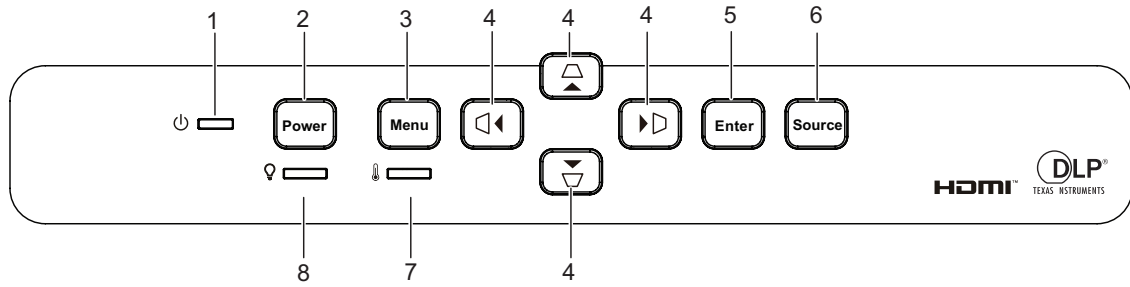

1. Voedinglampje
2. Knop Power
3. Knop Menu
4. $\triangle/\nabla/\triangleleft/\triangleright$ Knoppen verticale en horizontale trapeziumcorrectie
 $\blacktriangle/\blacktriangledown/\blacktriangleleft/\blacktriangleright$ Vier richtingstoetsen voor de selectie
5. Knop Enter
6. Knop Source
7. LED-indicator Temperatuur
8. LED-indicator Licht

Afstandsbediening

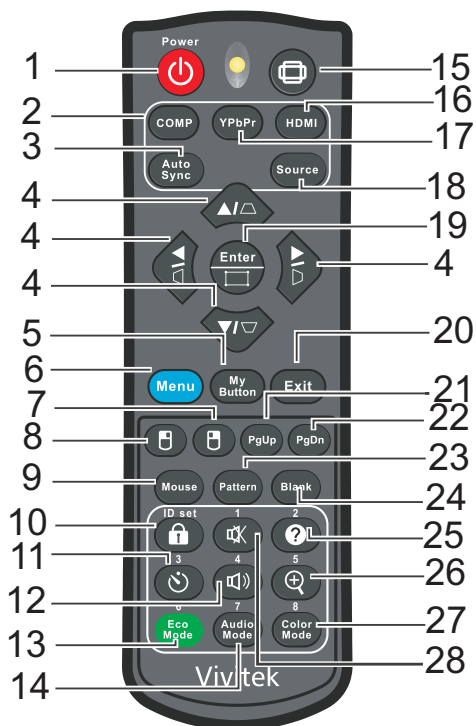

- | | |
|---------------------|--|
| 1. Power | 2. Computer |
| 3. Auto Sync | 4. $\Delta/\nabla/\square/\triangleright$ Knoppen verticale en horizontale trapeziumcorrectie
$\blacktriangle/\blacktriangledown/\blacktriangleleft/\blacktriangleright$ Vier richtingstoetsen voor de selectie |
| 5. My Button | 6. Menu |
| 7. Rechtermuisknop | 8. Linkermuisknop |
| 9. Mouse | 10. Vergrendeling/ID Set |
| 11. Timer | 12. Volume |
| 13. ECO Mode | 14. Audio Mode |
| 15. Aspect | 16. HDMI |
| 17. YPbPr | 18. Source |
| 19. Enter/Hoekaanp. | 20. Exit |
| 21. Pagina omhoog | 22. Pagina omlaag |
| 23. Pattern | 24. Blank |
| 25. Help | 26. Vergroten |
| 27. Color Mode | 28. Geluid uit |

Installatie

Verbinding maken met de projector

Aansluiten op een computer/notebook

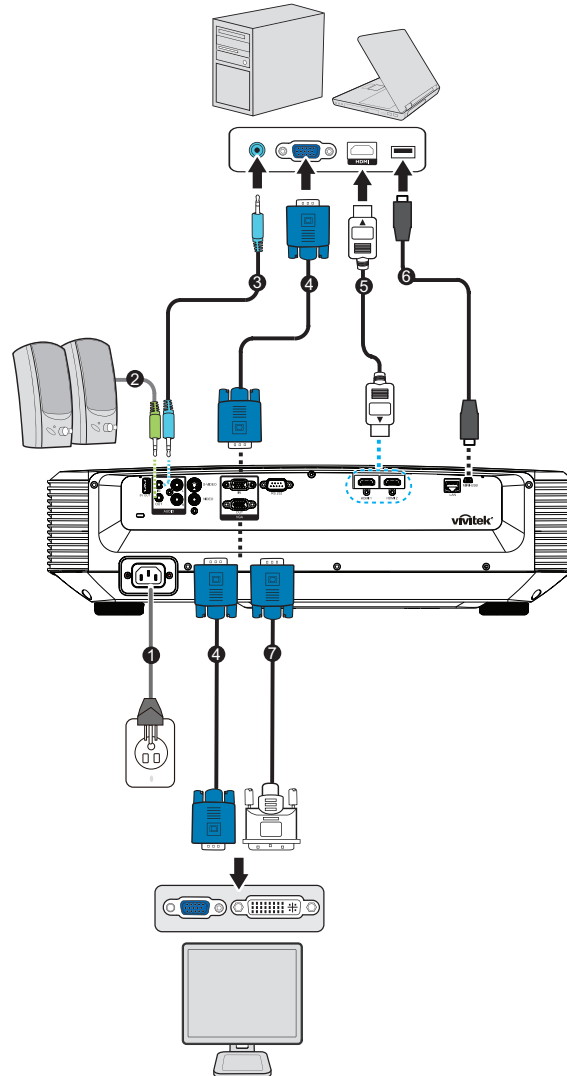

1. Voedingskabel
2. Audio-uitgangskabel
3. Audio-ingangskabel
4. VGA-kabel (D-sub naar D-sub)
5. HDMI-kabel
6. Mini-USB-kabel
7. VGA (D-Sub) naar HDTV (RCA)-kabel

Aansluiten op videobron

DVD-speler, Blu-ray-speler, Set-top box, HDTV-ontvanger

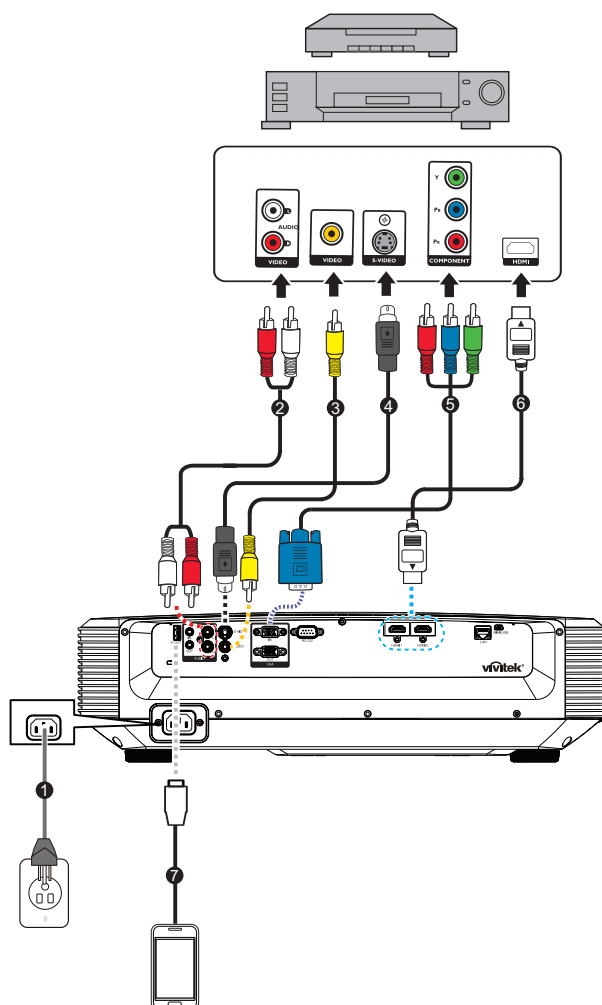

1. Voedingskabel
2. Audiokabel (L/R)
3. Composiet videokabel
4. S-Video-kabel
5. 3 RCA naar mini D-sub 15-pins kabel
6. HDMI-kabel
7. USB-kabel voor lader

De projector in-/uitschakelen

De projector inschakelen:



1. Sluit de wisselstroomkabel aan en de signaalkabel(s) van randapparatuur.
2. Druk  om de projector in te schakelen.
Het opwarmen van de projector duurt ongeveer één minuut.
 - Als de projector nog warm is van een vorige activiteit, zal de koelventilator ongeveer 60 seconden draaien voordat de lamp van stroom wordt voorzien.
3. Schakel uw bron in (computer, notebook, DVD, etc.).
 - Als u meerdere bronnen tegelijk aansluit op de projector, drukt u op **Source** om het gewenste signaal te kiezen. U kunt ook op de gewenste signaaltoets op de afstandsbediening drukken.
 - Als de projector geen geldig signaal detecteert zal het bericht 'Geen signaal' continu worden weergegeven.
 - Zorg dat de functie **Auto Bron** in het menu **Ingang Aan** is als u wilt dat de projector automatisch de signalen zoekt.



Waarschuwing

- *Kijk nooit in de lens terwijl de lamp is ingeschakeld. Dit kan schade aan uw ogen tot gevolg hebben.*
- *Dit brandpunt concentreert hoge temperaturen. Plaats geen enkel voorwerp in de nabijheid om mogelijk brandgevaar te voorkomen.*

De projector uitschakelen:

1. Druk op  om de projectorlamp uit te schakelen. U ziet een bericht "Uitschakelen? Druk nogmaals op Start" op het scherm.
2. Druk  om te bevestigen.
 - De voedings-LED begint te knipperen en de projector gaat naar de stand-bymodus.
 - Als u de projector opnieuw wilt inschakelen, moet u wachten tot de projector de koelcyclus heeft voltooid en in stand-by is. Wanneer de projector in stand-by is, drukt u opnieuw op de knop "POWER"  om de projector opnieuw te starten.
3. Koppel de wisselstroomkabel los van het stopcontacten en de projector.
4. Schakel de projector niet direct weer in na uitschakeling.

De projectorhoogte regelen

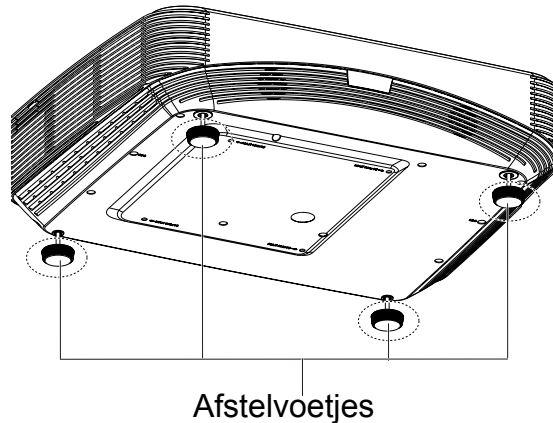

De projector is voorzien van vier afstelbare voetjes waarmee u de hoogte van het beeld kunt aanpassen. Om het beeld te verhogen of te verlagen, draait u de afstelbare voetjes om de hoogte fijn af te stellen.

Opmerking

- *Om schade aan de projector te voorkomen, dient u te controleren of de afstelbare voetjes volledig zijn ingetrokken voordat u de projector in zijn draagkoffer stopt.*

De scherpstelling van de projector aanpassen

Scherpstelschakelaar

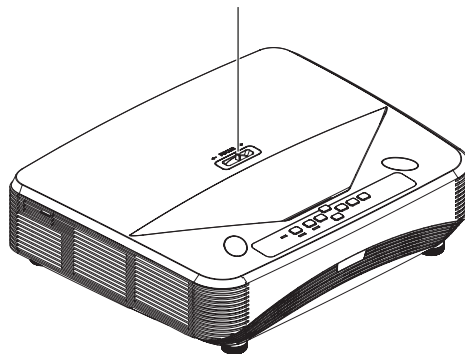

Om het beeld scherp te stellen, schuift u de scherpstelschakelaar tot het beeld zuiver is.

- Standaard projectiereeksen (1080p): De projector zal scherpstellen op een afstand van 75,1 tot 447,7 mm (Vanaf een projectieoppervlak tot de achterkant van de eenheid).
- Standaard projectiereeksen (WXGA): De projector zal scherpstellen op een afstand van 84,9 tot 465,5 mm (Vanaf een projectieoppervlak tot de achterkant van de eenheid).
- Standaard projectiereeksen (XGA): De projector zal scherpstellen op een afstand van 66,8 tot 451,3 mm (Vanaf een projectieoppervlak tot de achterkant van de eenheid).

De grootte van het projectiebeeld aanpassen

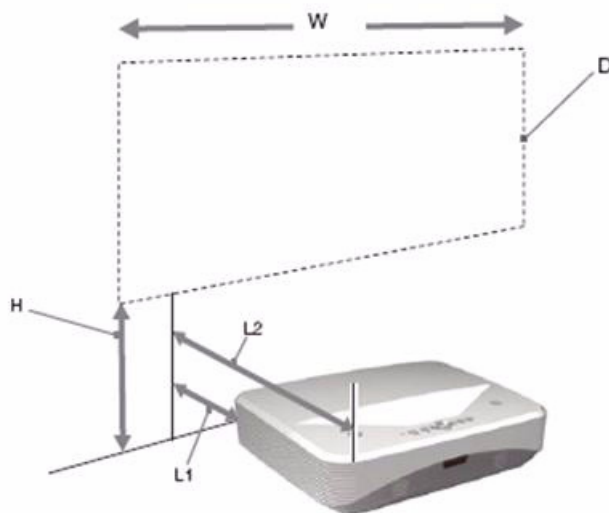

L1: Afstand vanaf een projectieoppervlak tot de achterkant van de eenheid

L2: Afstand vanaf een projectieoppervlak tot de voorkant van de eenheid

D: Grootte projectiebeeld

H: Afstand van vloer tot de onderkant van een projectiebeeld

1080p (16:9)

Grootte projectiebeeld			Installatie-afstand	
Diagonaal (D)	Breedte x hoogte	Hoogte onderaan (H)	Vanaf een projectieoppervlak tot de achterkant van de eenheid L1	Vanaf een projectieoppervlak tot de voorkant van de eenheid L2
inch	m x m	mm		
80	1,77 x 0,996	288,5	75,1	465,1
105	2,32 x 1,3	346,9	208,2	598,2
125	2,77 x 1,56	393,6	314,7	704,7
150	3,32 x 1,87	451,9	447,7	837,7

WXGA (16:10)

Grootte projectiebeeld			Installatie-afstand	
Diagonaal (D)	Breedte x hoogte	Hoogte onderaan (H)	Vanaf een projectieoppervlak tot de achterkant van de eenheid L1	Vanaf een projectieoppervlak tot de voorkant van de eenheid L2
inch	m x m	mm		
80	1,72 x 1,08	263,3	84,9	474,9
105	2,26 x 1,41	313,7	220,8	610,8
125	2,69 x 1,68	354,1	329,6	719,6
150	3,23 x 2,02	404,5	465,5	855,5

XGA (4:3)

Grootte projectiebeeld			Installatie-afstand	
Diagonaal (D)	Breedte x hoogte	Hoogte onderaan (H)	Vanaf een projectieoppervlak tot de achterkant van de eenheid L1	Vanaf een projectieoppervlak tot de voorkant van de eenheid L2
inch	m x m	mm		
65	1,32 x 0,99	277,1	66,8	456,8
80	1,63 x 1,2	317,5	162,9	552,9
105	2,13 x 1,6	384,9	323,1	713,1
125	2,54 x 1,91	438,7	451,3	841,3

- Deze tabellen zijn uitsluitend bedoeld als referentie voor de gebruikers.

Bedieningselementen

Bedieningspaneel en afstandsbediening

Bedieningspaneel

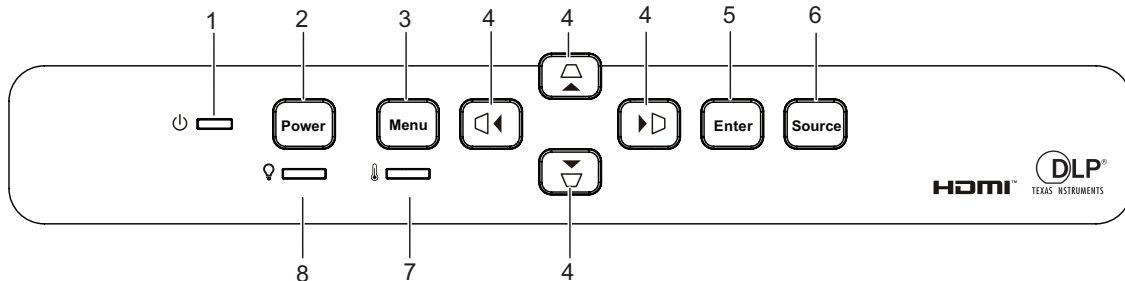





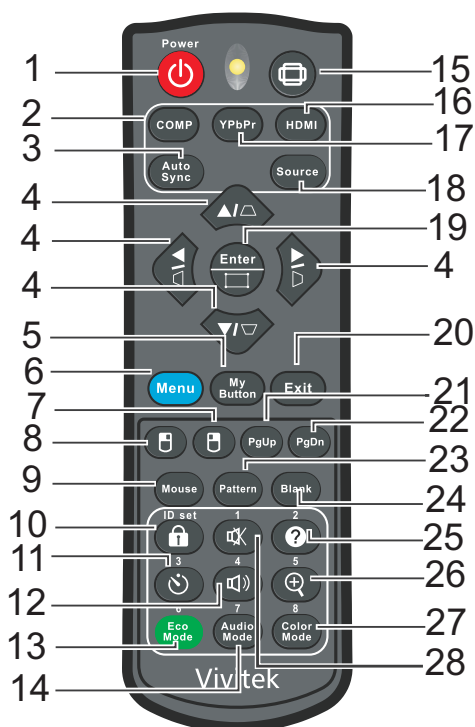



1. **⏻ Voedingslampje**
Raadpleeg "LED-indicatorberichten".
2. **Power**
Hiermee wordt de projector in- of uitgeschakeld.
3. **Menu**
De OSD-menu's weergeven of afsluiten.
4. **△/▽/◀/▶** Knoppen verticale en horizontale trapeziumcorrectie
Hiermee corrigeert u handmatig de vervormde beelden die door de projectiehoek worden veroorzaakt.
▲/▼/◀/▶ Vier richtingstoetsen voor de selectie
Selecteert de gewenste menuitems en maakt aanpassingen.
5. **Enter**
Voert het geselecteerde item van het OSD-menu uit.
6. **Source**
Toont de balk voor de bronselectie.
7. **🔔 LED-indicator Temperatuur**
Raadpleeg "LED-indicatorberichten".
8. **💡 LED-indicator Licht**
Raadpleeg "LED-indicatorberichten".

Afstandsbediening





1. **Power**
Hiermee wordt de projector in- of uitgeschakeld.
2. **Computer**
Hiermee wordt het computersignaal weergegeven.
3. **Auto Sync**
Hiermee worden automatisch de beste beeldtimings bepaald voor het weergegeven beeld.
4. $\triangle/\nabla/\triangleleft/\triangleright$ Knoppen verticale en horizontale trapeziumcorrectie
Hiermee corrigeert u handmatig de vervormde beelden die door de projectiehoek worden veroorzaakt.
 $\blacktriangle/\blacktriangledown/\blacktriangleleft/\blacktriangleright$ Vier richtingstoetsen voor de selectie
Selecteert de gewenste menuitems en maakt aanpassingen.
5. **My Button**
door gebruiker definieerbare toets voor aangepaste functie.
6. **Menu**
Hiermee geeft u de OSD-menu's weer.
7. **(Rechtermuisknop)**
De functie van de rechtermuisknop uitvoeren wanneer de muismodus is geactiveerd.
8. **(Linkermuisknop)**
De functie van de linkermuisknop uitvoeren wanneer de muismodus is geactiveerd.
9. **Mouse**
Schakelen tussen de normale en muismodus.

- 10.  (Vergrendelen/ID Set)**
Vergrendelen: Activeert of schakelt de paneeltoetsvergrendeling uit.
ID instellen: Geen functie.
- 11.  (Timer)**
OSD-menu P-Timer activeren.
- 12.  (Volume)**
Aanpasbaar menu volume weergeven.
- 13. Eco Mode**
De lichtmodus weergeven tussen Normaal en Eco.
- 14. Audio Mode**
De audiomodus schakelen van Video, Spraak naar Vermaak.
- 15.  (Beeldverhouding)**
Selecteert de beeldverhouding van het scherm.
- 16. HDMI**
HDMI-sigitaal schakelen tussen HDMI1 en HDMI2.
- 17. YPbPr**
Geen functie
- 18. Source**
Toont de balk voor de bronselectie.
- 19. Enter/  (Hoekaanp.)**
Voert het geselecteerde item van het OSD-menu uit.
Toont de pagina Hoekaanp.
- 20. Exit**
Hiermee gaat u terug naar het vorige OSD-menu en slaat u de menu-instellingen op.
- 21. PgUp (Pagina omhoog)**
Hiermee wordt de functie Pagina omhoog uitgevoerd wanneer de muismodus is geactiveerd.
- 22. PgDn (Pagina omlaag)**
Hiermee wordt de functie Pagina omlaag uitgevoerd wanneer de muismodus is geactiveerd.
- 23. Pattern**
Geef een ingebed testpatroon weer.
- 24. Blank**
Het schermbeeld verbergen.
- 25.  (Help)**
Hiermee wordt het menu Help weergegeven.
- 26.  (Vergroten)**
Toont de zoombalk die het geprojecteerde beeld vergroot of verkleint.
- 27. Color Mode**
Selecteer de beeldinstellingsmodus.
- 28.  (Geluid uit)**
Schakelt de audio van de projector in en uit.

De afstandsbediening voor de muis gebruiken

De mogelijkheid om uw computer te bedienen via de afstandsbediening, biedt u meer flexibiliteit wanneer u presentaties geeft.

1. Verbind de projector met een USB-kabel met uw PC of notebook voordat u de afstandsbediening gebruikt ter vervanging van de muis van de computer. Zie "[Installatie](#)" op pagina 11 voor details.
2. Stel het ingangssignaal in op VGA IN.
3. Druk op Mouse op de afstandsbediening om te schakelen van de normale modus naar de muismodus. Er verschijnt een pictogram op het scherm om de activering van de muismodus aan te geven.
4. Voer de gewenste muisbediening uit op uw afstandsbediening.
 - Om de cursor op het scherm te verplaatsen, drukt u op ▲/ ▼/ ◀/ ▶.
 - Om links te klikken, drukt u op .
 - Om rechts te klikken, drukt u op .
 - Om uw weergavesoftware (op een aangesloten pc) die reageert op de opdrachten Pagina omhoog/omlaag (zoals Microsoft PowerPoint), te bedienen, drukt u op Page Up/Page Down.
 - Om terug te keren naar de normale modus, drukt u opnieuw op **Mouse** of andere toesten behalve voor de met de muis verwante multifunctionele toetsen.

De batterijen installeren

1. Open de batterijklep in de weergegeven richting.

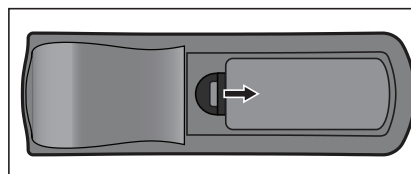

2. Installeer de batterijen zoals aangegeven door het schema in het vak.

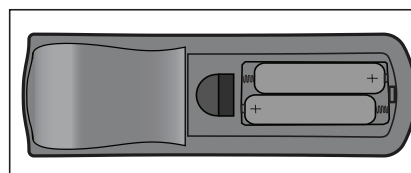

3. Sluit de batterijklep op zijn positie.

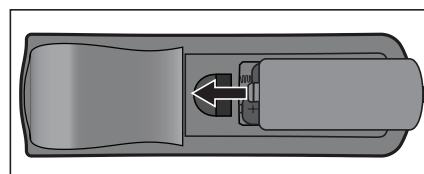

Waarschuwing

- *Explosiegevaar als de batterij wordt vervangen door een onjuist type.*
- *Gooi gebruikte batterijen weg volgens de instructies.*
- *Zorg ervoor dat de plus en min-contacten juist zijn uitgelijnd bij het laden van een batterij.*



Opmerking

- *Houd de batterij buiten het bereik van kinderen.*
- *Verwijder batterijen uit de afstandsbediening als u deze voor langere tijd niet gebruikt.*
- *Laad de batterij niet op of stel de batterij niet bloot aan vuur of water.*
- *Gooi de lege batterij niet bij het gewone huisvuil. Gooi lege batterijen weg in overeenstemming met de lokale voorschriften.*
- *Er kan sprake zijn van gevaar of explosie als de batterijen niet juist zijn geplaatst. Alleen vervangen door hetzelfde type dat is aanbevolen door de fabrikant.*
- *De batterij mag niet in of in de buurt van vuur of water worden gebruikt. Bewaar batterijen op een donkere, koele en droge plaats.*
- *Als u merkt dat de batterij lekt, moet u de gelekte vloeistof verwijderen en vervolgens een nieuwe batterij plaatsen. Als de lekkage is blijven plakken aan uw lichaam of kleding, spoel dan onmiddellijk grondig af met water.*

Gebruik van de afstandsbediening

Richt de afstandsbediening naar de IR-sensor en druk op een knop.

- De projector bedienen vanaf de voorkant.

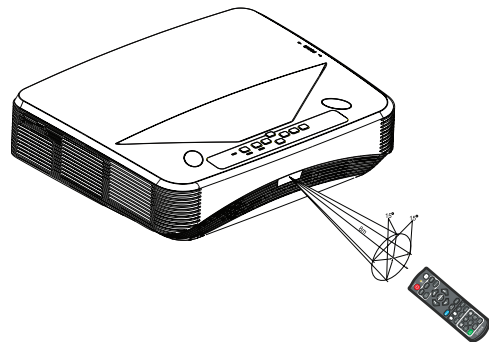

Opmerking

- *De afstandsbediening werkt mogelijk niet wanneer er zonlicht of een andere krachtige lichtbron, zoals een TL-lamp, op de sensor voor de afstandsbediening straalt.*
- *Bedien de afstandsbediening vanaf een positie waar de afstandssensor zichtbaar is.*
- *Laat de afstandsbediening niet vallen en sla er niet mee.*
- *Houd de afstandsbediening weg van locaties met extreem hoge temperaturen of vochtigheid.*
- *Zorg ervoor dat er geen water op de afstandsbediening komt en plaats er geen natte voorwerpen op.*
- *Demonteer de afstandsbediening niet.*

De projector beveiligen

Een wachtwoord instellen

1. Open het OSD-menu en ga naar het menu **Settings 2 > Geavanceerd > Beveiligingsins Tellingen**. Druk op **Enter**. De pagina **Beveiligingsins Tellingen** wordt geopend.
2. Markeer **Wachtwoord wijzigen** en druk op **Enter**.
3. Om het nieuwe wachtwoord in te stellen drukt u de pijltjestoetsen om 6 cijfers van het wachtwoord in voeren.
4. Bevestig het nieuwe wachtwoord door dit opnieuw in te voeren.
5. Keer terug naar het menu **Settings 2 > Geavanceerd > Beveiligingsins Tellingen > Inschakelblokkering** en druk op **Enter**. U wordt gevraagd het wachtwoord in te voeren. Als het wachtwoord is ingesteld, keert het OSD-menu terug naar het **Inschakelblokkering**. Kies **Aan** door op **◀/▶** te drukken.
6. Om het OSD-menu te verlaten, druk **Menu/Exit**.

De procedure voor het oproepen van het wachtwoord invoeren

Als de wachtwoordfunctie is geactiveerd, wordt u gevraagd het wachtwoord van zes cijfers in te voeren als u de projector inschakelt.

1. Als u vijf keer na elkaar een verkeerd wachtwoord invoert, toont de projector een gecodeerd nummer op het scherm wanneer u de auto-toets 3~5 seconden ingedrukt houdt.
2. Schrijf het nummer op en schakel de projector uit.
3. Vraag hulp bij het lokale servicecentrum om het nummer te decoderen. U kunt worden gevraagd een bewijs van aankoop voor te leggen om te controleren of u een bevoegde gebruiker van de projector bent.

Het wachtwoord wijzigen

1. Open het OSD-menu, ga naar het menu **Settings 2 > Geavanceerd > Beveiligingsins Tellingen > Wachtwoord wijzigen** en druk op **Enter**.
2. Voer het oude wachtwoord in.
 - Als het wachtwoord juist is, verschijnt een ander bericht "**NIEUW WACHTWOORD INVOEREN**".
 - Als het wachtwoord onjuist is, verschijnt het wachtwoordfoutbericht en wordt het bericht "**HUIDIG WACHTWOORD INVOEREN**" weergegeven voor een nieuwe poging. U kunt op **Menu/Exit** drukken om de wijziging te annuleren of een ander wachtwoord te proberen.
3. Voer een nieuw wachtwoord in.
4. Bevestig het nieuwe wachtwoord door dit opnieuw in te voeren.
5. U hebt een nieuw wachtwoord aan de projector toegewezen. Voer het nieuwe wachtwoord in als u de projector weer start.
6. Om het OSD-menu te verlaten, druk **Menu/Exit**.

De wachtwoordfunctie uitschakelen

Om de wachtwoordbeveiliging uit te schakelen, gaat u terug naar het menu **Settings 2 > Geavanceerd > Beveiligingsinstellingen > Inschakelblokkering** en drukt u op **Enter**. U wordt gevraagd het wachtwoord in te voeren. Als het wachtwoord is ingesteld, keert het OSD-menu terug naar het **Inschakelblokkering**. Kies **Uit** door op ◀/▶ te drukken. Om het OSD-menu te verlaten, druk **Menu/Exit**.

Besturingstoetsen blokkeren

Als de besturingstoetsen op de projector geblokkeerd zijn, kunnen de instellingen van de projector niet per ongeluk worden veranderd (bijvoorbeeld door kinderen).

Wanneer **Paneeltoetsblokkering Aan** is, zullen geen bedieningstoetsen op de projector werken, behalve ⏻ **Power**.

1. Houd de knop  Lock op de afstandsbediening 3 seconden ingedrukt. Druk op Lock op de afstandsbediening. Een bevestigingsbericht "**Weet u zeker dat u de toetsen wilt blokkeren?**" wordt weergegeven. Selecteer **Ja** om te bevestigen.



De paneeltoetsblokkering vrijgeven:

1. Druk direct op de afstandsbediening op  Lock. **De schermtoetsen worden ontgrendeld.**

Belangrijk

- **Als u op ⏻ Power drukt op de projector uit te schakelen zonder de paneeltoetsblokkering uit te schakelen, blijft de projector nog steeds in geblokkeerde status wanneer u deze de volgende keer inschakelt.**
- **Toetsen op de afstandsbediening werken nog steeds als de paneeltoetsblokkering is ingeschakeld.**

De presentatietimer instellen

De presentatietimer kan de presentatietijd op het scherm weergeven om u te helpen uw tijd tijdens het geven van presentaties beter te beheren. Volg onderstaande stappen om deze functie te gebruiken:

1. Druk op de afstandsbediening op **Timer** om het menu **Presentatietimer** te openen of ga naar het menu **Settings 1 > Geavanceerd > Presentatietimer** en druk op **Enter** om de pagina **Presentatietimer** weer te geven.
2. Markeer **Timerinterval** en bepaal de timerperiode door op **◀/▶** te drukken.
3. Druk **▼** om **Timerweergave** te markeren en kies of uw de timer op het scherm wilt laten zien door te drukken op **◀/▶**.



Selectie	Beschrijving
Altijd	Hiermee wordt de timer gedurende de gehele presentatietijd op het scherm weergegeven.
1 min/2 min/3 min	Geeft de timer op het scherm weer tijdens de laatste 1/2/3 minu(u)t(en).
Nooit	Hiermee wordt de timer gedurende de gehele presentatietijd verborgen.

4. Druk op **▼** om **Timerpositie** te markeren en stel de timerpositie in door te drukken op **◀/▶**.
Linksboven → Linksonder → Rechtsboven → Rechtsonder
5. Druk **▼** om te markeren **Aftelrichting** en selecteer de richting van aftellen door **◀/▶** te drukken.

Selectie	Beschrijving
Optellen	Telt op vanaf 0 tot de vooraf ingestelde tijd.
Aftellen	Telt af vanaf de vooraf ingestelde tijd naar 0.

6. Druk **▼** om te markeren **Herinnering voor geluid** en selecteer de richting van aftellen door **◀/▶** te drukken. Als u **Aan** selecteert, kunt u gedurende de laatste 30 seconden van het aftellen/optellen een dubbele pieptoon horen. Wanneer de timer ten einde is, wordt een driedubbele pieptoon weergegeven.
7. Om de presentatietimer te activeren, drukt u op **▼** om **Tellen starten** te markeren en selecteert u **Ja**.
8. Om de timer te annuleren, markeert u **Tellen starten** en selecteert u **Nee**.

De projector in stand-bymodus gebruiken

Sommige projectorfuncties zijn beschikbaar in stand-bymodus (aangesloten, maar niet ingeschakeld). Om deze functie te gebruiken, moet u controleren of de overeenkomende menu's zijn ingeschakeld in de overeenkomende menu's onder **Ingang > Stand-by-instellingen** en of de kabelaansluitingen correct zijn uitgevoerd. Raadpleeg het hoofdstuk "[Installatie](#)" op pagina 11 voor de aansluitmethoden.

Actieve VGA-uitgang

Als u **Aan** selecteert, wordt een VGA-sigitaal uitgevoerd wanneer de aansluitingen **VGA IN** en **VGA OUT** correct zijn aangesloten op de apparaten. De projector voert het signaal uit dat alleen van **VGA IN** is ontvangen.

Actieve audio-uitgang

Als u **Aan** selecteert, wordt een audiosignaal uitgevoerd wanneer de **AUDIO IN**-aansluiting correct is aangesloten op een geschikt apparaat.

LAN Control

Als u **Aan** selecteert, kan de projector de netwerkfunctie voorzien wanneer deze in stand-by is. Zie "[Netwerkfuncties gebruiken](#)" op pagina 44 voor details.

Het geluid aanpassen

De geluids aanpassingen die zijn uitgevoerd zoals hieronder, zullen een effect hebben op de projectorluidspreker. Zorg dat u een correcte aansluiting hebt gemaakt op de audio-ingangen/uitgangen van de projector. Zie "[Installatie](#)" op pagina 11 voor meer details.

De audiomodus aanpassen

1. Open het OSD-menu en ga naar het menu **Settings 2 > Geluidsinstellingen > Audiomodus**.
2. Druk op ◀/▶ en een audiomodus van uw voorkeur te selecteren.
 - *Indien beschikbaar, kunt u op de afstandsbediening op **Audio Mode** drukken om een audiomodus van uw voorkeur te kiezen.*

Het geluid dempen

1. Open het OSD-menu en ga naar het menu **Settings 2 > Geluidsinstellingen > Geluid uit**.
2. Druk op ◀/▶ om **Aan** te selecteren.
 - *Indien beschikbaar kunt u op de afstandsbediening op  drukken om de audio van de projector in en uit te schakelen.*

Het volume regelen

1. Open het OSD-menu en ga naar het menu **Settings 2 > Geluidsinstellingen > Geluidsvolume**.
2. Druk op ◀ / ▶ om een gewenst geluidsniveau te selecteren.
 - *Indien beschikbaar kunt u op de afstandsbediening op  drukken om de geluidsniveau van de projector aan te passen.*

De beltoon in-/uitschakelen

1. Open het OSD-menu en ga naar het menu **Settings 2 > Geluidsinstellingen > Beltoon aan/uit**.
2. Druk op ◀ / ▶ om **Uit** te selecteren.
 - *De enige manier om Beltoon aan/uit te veranderen is door hier Aan of Uit te kiezen. Als u het geluid uitzet of het geluidsniveau wijagt, wordt Beltoon aan/uit niet beïnvloed.*

OSD-menu's

De projector beschikt over meertalige OSD-menu's waarmee u aanpassingen kunt aanbrengen aan het beeld en verschillende instellingen kunt wijzigen.

Het apparaat gebruiken

1. Druk op **Menu** om het OSD-menu te openen.
2. Als het OSD-menu wordt weergegeven, gebruik ◀/▶ om een functie uit het hoofdmenu te selecteren.
3. Na selectie van het gewenste item uit het hoofdmenu, druk ▼ om naar het submenu te gaan voor de instelling van de functie.
4. Gebruik ▲/▼ om het gewenste item te selecteren en de instellingen te wijzigen met ◀/▶.
5. Druk op **Menu** en het scherm keert terug naar het hoofdmenu of ga terug naar het hoogste niveau van het menu.
6. Druk op **Menu** of **Exit** om de instellingen te verlaten en op te slaan.

Menustructuur

Hoofdmenu	Submenu	Instellingen		
Weergave	Scherm Type	Uit / Schoolbord / Groen Bord / Wit bord		
	Beeldverhouding	Auto / 4:3 / 16:9 / Panorama / Anamorfisch / 2,35:1 / 16:10 / 16:6		
	Keystone	H: -30 - 30 V: -30 - 30		
	Hoekaanp.	Rechtsboven / Linksboven / Linksonder / Rechtsonder		
	Positie			
	Fase	0 - 31		
	Horizontale afmeting	-15 - 15		
	Digitale zoom			
Beeld	Kleurmodus	Helder / Presentatie / Film		
	Helderheid	0 - 100		
	Contrast	-50 - 50		
	Kleurtemp. fijn afstellen	Warm / Normaal / Koud		
		R-versterking		
		G-versterking		
		B-versterking		
		R-verschuiving		
		G-verschuiving		
		B-verschuiving		
	Overscannen	Uit / 1 / 2 / 3 / 4 / 5		
	HDMI-instellingen	HDMI-indeling	HDMI-timing	Auto / RGB / YUV
		HDMI-bereik	Auto / Versterkt / Normaal	
	Geavanceerd	Tint	-50 - 50	
		Kleur	-50 - 50	
		Scherpte	0 - 31	
		Gamma	1 / 2 / 3 / 4 / 5	
		Brilliant Color	Uit / 1 / 2 / 3 / 4 / 5 / 6 / 7 / 8 / 9 / 10	
		Geluid vermindering	0 - 31	
		Kleur beheerder	Primaire kleur	R/G/B/C/M/Y
Tint			-99 - 99	
Verzadiging			0 - 199	
Versterking	5 - 195			
Kleurinstellingen herstellen	Reset / Annuleren			

Ingang	Auto Bron		Uit / Aan
	3D-instellingen	3D-formaat	Auto
			Uit
			Boven-onder
			Sequentieel beeld
			Frame packing
			Side-by-side
		3D sync omkeren	Uit / Aan
	Stand-by-instellingen	Actieve VGA-uitgang	Uit / Aan
		Actieve audio-uitgang	Uit / Aan
		LAN Control	Uit / Aan
	Automatisch starten	Computer	Uit / Aan
		CEC	Uit / Aan
		Direct inschakelen	Uit / Aan
	Stroom Besparen	Automatisch uitschakelen	Uitschakelen / 10 / 20 / 30 min.
		Slaaptimer	Uitschakelen / 30 min. / 1 uur / 2 uur / 3 uur / 4 uur / 8 uur / 12 uur
		Energiebesparing	Uit / Aan
	Slim herstarten		Uit / Aan
	Snelle uitschakeling		Uit / Aan
	Netwerk	DHCP	DHCP aan / Statisch IP
		IP-adres	
		Subnetmasker	
		Standaardgateway	
Dns-server			
Toepassen			

Settings 1	Taal	English / Deutsch / Français / Español / Italiano / Русский / 한국어 / ไทย / Português / 简体中文 / 繁體中文 / 日本語 / Nederlands / Svenska / Türkçe / Čeština / Suomi / Polski / Indonesia / العربية / हिन्दी		
	Projectie		Tafel voor / Tafel achter / Plafond achter / Plafond voor	
	Menu-instellingen	Weergaveduur menu	5 sec / 10 sec / 15 sec / 20 sec / 25 sec / 30 sec	
		Menupositie	Midden / Linksboven / Rechtsboven / Linksonder / Rechtsonder	
	Inactief-timer		Uitschakelen / 5 min / 10 min / 15 min / 20 min / 25 min / 30 min.	
	Opstartscherm		Bedrijfs standaard / Zwart / Blauw / Uit	
	Mijn knop	Auto / Projectie / Menupositie / Kleurtemp. fijn afstellen / Helderheid / Contrast / 3D-instellingen / Scherm Type / Opstartscherm / Bericht / Auto Bron / CEC / Lichtmodus / Stroom Besparen / Bevriezen / Informatie / Gesloten bijschrift / Audiomodus		
	Geavanceerd	Patroon	Uit / 1	
		Bericht	Aan / Uit	
		Presentatietimer	Timerinterval	1~ 240 min
Timerweergave			Altijd / 3 min / 2 min / 1 min / Nooit	
Timerpositie			Linksboven / Linksonder / Rechtsboven /Rechtsonder	
Aftelrichting			Aftellen / Optellen	
Herinnering voor geluid			Aan / Uit	
Tellen starten	Ja / Nee			
Settings 2	Hoogtemodus	Uit / Aan		
	Geluidsinstellingen	Audiomodus	Video / Spraak / Vermaak	
		Geluid uit	Uit / Aan	
		Geluidsvolume	0 - 20	
		Beltoon aan/uit	Aan / Uit	
	Gesloten bijschrift	Ondertitels aan	Uit / Aan	
		Ondertitelversie	CC1 / CC2 / CC3 / CC4	
	Lichtinstellingen	Lichtmodus	Normaal / Eco	
		Licht opnieuw instellen	Reset / Annuleren	
		Licht uren		
Geavanceerd	Beveiligingsins Tellingen	Wachtwoord wijzigen		
	Paneeltoetsblokkering	Inschakelblokkering	Uit / Aan	
Instellingen herstellen		Reset / Annuleren		

Informatie	Huidige systeemstatus		Ingang
			Kleurmodus
			Resolutie
			Kleursysteem
			Licht uren
			IP-adres
			MAC-adres
			Firmware-versie

Weergave

Schermtypen

De functie Schermkleur kan helpen bij het corrigeren van de kleuren van het geprojecteerde beeld om mogelijk kleurverschil tussen de bron en de geprojecteerde beelden te voorkomen.

U kunt uit verschillende vooraf gekalibreerde kleuren kiezen: Wit bord, Groen Bord, en Schoolbord.

Beeldverhouding

Selecteer hoe het beeld past op het scherm:

- Auto:
Schaalt een beeld verhoudingsgewijs om de oorspronkelijke resolutie van de projector aan te passen aan zijn horizontale of verticale breedte. U wilt optimaal gebruik maken van het scherm zonder de beeldverhouding van het bronbeeld te wijzigen.
- 4:3:
Schaalt een beeld zo, dat het wordt weergegeven in het midden van het scherm met een 4:3 beeldverhouding, wanneer het scherm ze weergeeft zonder verandering van de beeldverhouding.
- 16:9:
Schaalt een beeld zo, dat het wordt weergegeven in het midden van het scherm met een 16:9 beeldverhouding, wanneer het scherm ze weergeeft zonder verandering van de beeldverhouding.
- Panorama
Schaalt een 4:3 beeld verticaal en horizontaal op een niet-lineaire manier zodat het beeld het scherm vult.
- Anamorfisch:
Schaalt een beeld met een verhouding van 2,35:1 zo, dat het scherm wordt gevuld.
- 2,35: 1
Schaalt een beeld zo, dat het wordt weergegeven in het midden van het scherm met een 2,35:1 beeldverhouding, zonder verandering van de beeldverhouding.
- 16:10:
Schaalt een beeld zo, dat het wordt weergegeven in het midden van het scherm met een 16:10 beeldverhouding, wanneer het scherm ze weergeeft zonder verandering van de beeldverhouding.
- 16:6:
Schaalt een beeld zo, dat het wordt weergegeven in het midden van het scherm met een 16:6 beeldverhouding, wanneer het scherm ze weergeeft zonder verandering van de beeldverhouding.

Keystone

Hiermee kunt u handmatig beelden corrigeren die vervormd zijn door het projecteren in een hoek.

Druk op Keystone $\triangle/\nabla/\sphericalangle/\triangleright$ op de projector of de afstandsbediening om de Keystone-correctiepagina weer te geven.

Druk op \triangle om de trapeziumcorrectie bovenaan het beeld uit te voeren.

Druk op ∇ om de trapeziumcorrectie onderaan het beeld uit te voeren.

Druk op \sphericalangle om de trapeziumcorrectie links van het beeld uit te voeren.

Druk op \triangleright om de trapeziumcorrectie rechts van het beeld uit te voeren.

Hoekaanp.

Pas de vier hoeken van het beeld aan door de horizontale en verticale waarden handmatig aan.

1. Druk op ▲/▼/◀/▶ om een van de vier hoeken te selecteren en druk op **Enter**.
2. Druk op ▲/▼ om verticale waarden aan te passen.
3. Druk op ◀/▶ om horizontale waarden aan te passen.

Positie

De pagina voor het aanpassen van de positie wordt weergegeven. Deze functie is alleen beschikbaar wanneer een ingangssignaal van het pc-type is geselecteerd.

Fase

Wijzigt de klokfase om beeldvervorming te verminderen. Deze functie is alleen beschikbaar wanneer een ingangssignaal van het pc-type is geselecteerd.

Horizontale afmeting

Stelt de horizontale breedte van het beeld in. Deze functie is alleen beschikbaar wanneer een ingangssignaal van het pc-type is geselecteerd.

Digitale zoom

Met de afstandsbediening

1. Druk op de afstandsbediening op Ⓞ om de zoombalk weer te geven.
2. Druk op ▲/▶ om het beeld te vergroten naar de gewenste grootte.
3. Druk herhaaldelijk op ▲ om het beeld te vergroten naar een gewenste grootte.
4. Om door het beeld te navigeren, drukt u op **Enter** om te schakelen naar de panmodus. Druk op de pijltoetsen (▲, ▼, ◀, ▶) om het beeld te verschuiven.
5. Om het beeld te verkleinen, drukt u op **Enter** om terug te keren naar de functie voor in-/uitzoomen. Druk op **Auto Sync** om de oorspronkelijke grootte van het beeld te herstellen. U kunt ook herhaaldelijk op ▼ drukken tot het is hersteld naar het originele formaat.

Via het OSD-menu

1. Druk op **Menu** en selecteer dan het menu **Weergave**.
2. Druk op ▼ om **Digitale zoom** te selecteren en druk dan op **Enter**. De Zoombalk verschijnt.
3. Herhaal stappen 3-5 in de sectie De afstandsbediening gebruiken hierboven.

Beeld

Kleurmodus

Er zijn talrijke instellingen die vooraf in de fabriek zijn gedefinieerd en voor verschillende typen beelden zijn geoptimaliseerd.

- Helder: Maximaliseert de helderheid van het geprojecteerde beeld. Deze modus is geschikt voor omgevingen waar extrahoge helderheid is vereist.
- Presentatie: Is ontworpen voor presentaties in daglicht om de kleuren van de pc en notebook af te stemmen.
- Film: Schakelt tussen hoge helderheidsprestaties en accurate kleurprestaties.

Helderheid

Hiermee maakt u het beeld helderder of donkerder.

Contrast

Hiermee stelt u het verschil in tussen lichte en donkere gebieden.

Kleurtemp. fijn afstellen

Stelt een kleurtemperatuur in als Warm, Normaal, Neutraal en Koel.

- Warm: Maakt het beeld roodachtig wit.
- Normaal: De witte kleur behoudt de normale schakering.
- Koud: Met de hoogste kleurtemperatuur, geeft Koel het beeld het meest blauwachtig wit in vergelijking met andere instellingen.
- R-versterking/G-versterking/B-versterking: Past de contrastniveaus aan van rood, groen en blauw.
- R-verschuiving/G-verschuiving/B-verschuiving: Past de helderheidsniveaus aan van rood, groen en blauw.

Overscannen

De functie Overscannen verwijdert de ruis uit een videobeeld. Overscan het beeld om de videocoderingsruis aan de randen van de videobron te verwijderen.

HDMI-instellingen

HDMI-indeling

Selecteert de geschikte HDMI-timing.

Opmerking

- *Deze functie is alleen beschikbaar wanneer de HDMI-ingang in gebruik is.*

HDMI-bereik

- Versterkt: Het bereik voor het HDMI-uitgangssignaal gaat van 0 - 255.
- Normaal: Het bereik voor het HDMI-uitgangssignaal gaat van 16 - 235.

Geavanceerd

Tint

Hiermee past u de rode en groene kleurtonen van het beeld aan.

Kleur

Hoe hoger de waarde, hoe roder het beeld. Hoe lager de waarde, hoe groener het beeld.

Scherpte

Maakt het beeld scherper of zachter.

Gamma

Heeft effect op de voorstelling van een donkere scène. Met een hogere gammawaarde ziet een donkere scène helderder uit.

Brilliant Color

Dit aanpasbare item maakt gebruik van een nieuw kleurverwerkingsalgoritme en van verbeteringen op systeemniveau om de hogere helderheid mogelijk te maken terwijl het beeld ware, helderdere kleuren vertoont. Het bereik ligt tussen "1" en "10". Als u een krachtiger verbeterd beeld wenst, past u de instelling aan in de richting van de maximale waarde. Als u een vloeiender en natuurlijker beeld wenst, past u de instelling aan in de richting van de minimale waarde.

Geluid vermindering

Deze functie vermindert de elektrische beeldruis, veroorzaakt door verschillende mediaspelers. Hoe hoger de instelling, hoe minder ruis.

Kleur beheerder

Kleurbeheer biedt zes reeksen (RGBCMY) kleuren die kunnen worden aangepast. Als u elke kleur selecteert, kunt u onafhankelijk de tint, verzadiging en versterking aanpassen volgens uw voorkeur.

Kleurinstellingen herstellen

Herstel de instellingen voor Kleurmodus van de huidige invoerbron naar de standaardwaarden.

Ingang

Auto Bron

Scan automatisch door elke invoerbron als de functie in het OSD-menu Aan is. De functie stopt het automatisch scannen van signaal en herstelt de signaalbron die u als voorkeur hebt gekozen bij het uitschakelen van Auto Bron.

3D-instellingen

Deze projector beschikt over een 3D-functie waarmee u 3D-films, video's en sportevenementen op een realistischere manier kunt bekijken door de diepte van de beelden weer te geven. U moet een 3D-bril dragen om 3D-beelden te kunnen bekijken.

3D-formaat

Als de projector de 3D-indeling niet herkent, druk u op ▲/▼ om een 3Dmodus te kiezen.

3D sync omkeren

Als u inversie van de beelddiepte ontdekt, schakel dan deze functie in om dit probleem te verhelpen.

Stand-by-instellingen

Actieve VGA-uitgang

Stel in of de VGA-uitgangsfunctie werkt wanneer de projector in stand-by is (uitgeschakeld maar aangesloten op de netstroom). Als u **Aan** selecteert, wordt **VGA OUT** uitgevoerd. Als u **Uit** selecteert, is het voedingsverbruik minder dan 0,5 W.

Actieve audio-uitgang

Stel in of de audio-uitgangsfunctie werkt wanneer de projector in stand-by is (uitgeschakeld maar aangesloten op de netstroom). Als u **Aan** selecteert, wordt **AUDIO IN** uitgevoerd. De **AUDIO OUT**-poort is ook actief. Als u **Uit** selecteert, is het voedingsverbruik minder dan 0,5 W. Als u **Uit** selecteert zijn zowel **AUDIO IN** als **AUDIO OUT** **Uit**.

LAN Control

Stel in of de netwerkfunctie werkt wanneer de projector in stand-by is (uitgeschakeld maar aangesloten op de netstroom).

Opmerking

- *Minder dan 0,5W stroomverbruik wanneer LAN Control uit is.*
- *Wanneer Stroom Besparen is ingeschakeld, zijn de instellingen Actieve VGA-uitgang en Actieve audio-uitgang niet beschikbaar.*

Automatisch starten

Computer

Als u **Aan** selecteert, wordt de projector automatisch ingeschakeld wanneer het computersignaal wordt gedetecteerd.

CEC

Deze projector ondersteunt de CEC-functie (Consumer Electronics Control) voor gesynchroniseerd in-/uitschakelen via de HDMI-verbinding. D.w.z. dat, als een apparaat dat ook de CEC-functie ondersteunt, wordt aangesloten op de HDMI-ingang van de projector en de projector wordt uitgeschakeld, ook het aangesloten apparaat automatisch wordt uitgeschakeld. Als het aangesloten apparaat wordt ingeschakeld, wordt de projector automatisch ingeschakeld.

Opmerking

- *Indien aangesloten op de HDMI-ingang van de projector via een HDMI-kabel en zijn CEC-functie is ingeschakeld.*
- *Afhankelijk van het aangesloten apparaat, is het mogelijk dat de CEC-functie niet werkt.*
- *De functie kan niet worden ingeschakeld wanneer de functie Actieve VGA-uitgang/ Actieve audio-uitgang is uitgeschakeld.*
- *De projector ondersteunt de CEC-functie niet wanneer deze in stand-by is met een stroomverbruik van 0,5 W.*

Direct inschakelen

Als u **Aan** selecteert, wordt de projector automatisch ingeschakeld nadat de voedingskabel wordt aangesloten en stroom wordt geleverd.

Stroom Besparen

Automatisch uitschakelen

Om onnodige verspilling van de levensduur van de lamp te voorkomen, verlaagt de projector het projectorvermogen als er na 5 minuten geen invoerbron is gedetecteerd. U kunt verder beslissen als u wilt dat de projector automatisch wordt uitgeschakeld na een bepaalde periode.

Wanneer **Uitschakelen** is geselecteerd, wordt het projectorvermogen verminderd tot 30% nadat er gedurende 5 minuten geen signaal is gedetecteerd.

Als u **10 min**, **20 min** of **30 min**. selecteert, wordt het projectorvermogen verminderd tot 30% nadat er gedurende 5 minuten geen signaal is gedetecteerd. En als **10 min**, **20 min** of **30 min**. zijn verstreken, schakelt de projector automatisch uit.

Slaaptimer

Met deze functie kan de projector automatisch in- of uitschakelen na een bepaalde periode om onnodige verspilling van de levensduur van de lamp te voorkomen.

Energiebesparing

Als u **Aan** selecteert, wordt deze functie geactiveerd.

Slim herstarten

Het duurt even tot deze functie wordt gestart. Zorg dat de projector langer dan 4 minuten is ingeschakeld. Als de projector wordt hervat door gebruik te maken van Slim herstarten, kan deze functie onmiddellijk worden uitgevoerd.

Snelle uitschakeling

- **Aan:** De functie Snelle afkoeling versnelt het afkoelproces bij het uitschakelen van de projector.
- **Uit:** Uitschakelen met de koelprocedure.

Opmerking

- *Als Uit is geselecteerde, wordt de functie Slim herstarten automatisch uitgeschakeld.*

Netwerk

Hiermee kunt u de vaste LAN-instellingen configureren. Zie pagina [44](#).

- DHCP:
 - Als u “DHCP aan” selecteert, worden “IP-adres”, “Subnetmasker”, “Standaardgateway” en “Dns-server” grijs weergegeven.
 - Als u “Statisch IP” selecteert, zijn “IP-adres”, “Subnetmasker”, “Standaardgateway” en “Dns-server” beschikbaar.
- IP-adres: Numeriek adres voor het identificeren van netwerkcomputers.
 - Het IP-adres is het nummer dat deze projector identificeert op het netwerk. Het is niet mogelijk twee apparaten met hetzelfde IP-adres te hebben op hetzelfde netwerk.
 - Het IP-adres “0.0.0.0” is verboden.
- Subnetmasker: Een numerieke waarde voor het definiëren van het aantal bits dat wordt gebruikt in een IP-adres voor een netwerkadres van een opgesplitst netwerk (of subnet).
 - Het subnetmasker “0.0.0.0” is verboden.
- Standaardgateway: Een server (of router) om te communiceren tussen netwerken (subnetwerken) die verdeeld zijn volgens subnetmasker.
- Dns-server: Stel het DNS-serveradres in wanneer DHCP is uitgeschakeld.
- Toepassen: Sla de vaste LAN-instellingen op en voer ze uit.

Settings 1

Taal

Selecteer de taal die wordt gebruikt voor het OSD-menu.

Projectie

Pas het beeld aan volgens de stand van de projector: rechtop of ondersteboven, voor of achter het scherm. U kunt het beeld overeenkomstig omkeren of spiegelen.

Menu-instellingen

Weergaveduur menu

De duur waarna het OSD-menu wordt uitgeschakeld (het tellen gebeurt per seconde in de inactieve status).

Menupositie

Selecteer de locatie van het menu op het weergavescherm.

Inactief-timer

Stelt de tijd voor leeg beeld in wanneer de functie Inactief-timer is geactiveerd. Nadat deze tijd verstreken is, wordt het beeld opnieuw weergegeven op het scherm.

Opstartscherm

Hiermee selecteert u het logoscherm dat wordt weergegeven bij het opstarten van de projector.

Mijn knop

Hiermee kan de gebruiker een sneltoets definiëren op de afstandsbediening. Het functie-item wordt geselecteerd in het OSD-menu. De beschikbare opties zijn: Auto, Projectie, Menupositie, Kleurtemp. fijn afstellen, Helderheid, Contrast, 3D-instellingen, Scherm Type, Opstartscherm, Bericht, Auto Bron, CEC, Lichtmodus, Stroom Besparen, Bevriezen, Informatie, Gesloten bijschrift, Audiomodus.

Geavanceerd

Patroon

Geef een ingebed testpatroon weer.

Bericht

Schakel het berichtenvenster onderaan rechts op het scherm in of uit te schakelen.

Presentatietimer

Herinner de presentator om de presentatie te beëindigen binnen een bepaald tijdsbestek. Zie "[De presentatietimer instellen](#)" op pagina 25.

Settings 2

Hoogtemodus

Gebruik deze functie zodat de ventilatoren doorlopend op volle snelheid werken om de geschikte koeling van de projector op grote hoogte te bereiken. Indien de projector is geïnstalleerd een filter deksel, zorg dat Hoogtemodus is ingesteld op Aan.

Geluidsinstellingen

Zie "[Het geluid aanpassen](#)" op pagina 26 voor details.

Audiomodus

Druk op ◀/▶ en een audiomodus van uw voorkeur te selecteren.

Geluid uit

Hiermee schakelt u het geluid tijdelijk uit.

Geluidsvolume

Regelt het volume van de projector.

Beltoon aan/uit

Als u het geluid uitzet of het geluidsniveau wijzigt, wordt Beltoon aan/uit niet beïnvloed. De enige manier om Beltoon aan/uit te veranderen is door hier Aan of Uit te kiezen.

Gesloten bijschrift

Schakel gesloten bijschriften in of uit en selecteer CC1 (gesloten bijschrift1, het vaakst voorkomende kanaal), CC2, CC3 of CC4 voor de bijschriftversie.

Lichtinstellingen

Lichtmodus

Stelt de lichtmodus in.

- Normaal: 100% lampvermogen
- Eco: 80% lampvermogen

Licht opnieuw instellen

Hiermee kunt u de lampuren opnieuw instellen op 0 uur.

Licht uren

Hiermee kunt u de verstreken gebruiksduur van de lamp (in uren) weergeven.

Geavanceerd

Beveiligingsins Tellingen

- Wachtwoord wijzigen: Hiermee kunt u het wachtwoord instellen of wijzigen.
- Inschakelblokkering: Als u deze functie inschakelt, moet u een wachtwoord invoeren wanneer u de projector de volgende keer inschakelt.

Zie "[De projector beveiligen](#)" op pagina 23 voor details.

Paneeltoetsblokkering

Schakelt alle paneeltoetsfuncties in of uit behalve de voedingsknop op de projector. Zie "[Besturingstoetsen blokkeren](#)" op pagina 24 voor details.

Instellingen herstellen

Hiermee herstelt u de standaard fabriekswaarden. De volgende instellingen blijven nog steeds actief: Keystone, Taal, Projectie, Hoogtemodus, Beveiligingsins Tellingen.

Informatie

Huidige systeemstatus

Toont de huidige systeemstatus.

Ingang

Toont de huidige signaalbron.

Kleurmodus

Toont de geselecteerde modus in het menu Kleurmodus.

Resolutie

Toont de originele resolutie van het ingangssignaal.

Kleursysteem

Toont het formaat van het invoersysteem: RGB of YUV.

Licht uren

Toont het aantal uur dat de lamp is gebruikt.

IP-adres

Toon het IP-adres.

MAC-adres

Toon het MAC-adres.

Firmware-versie

Toont versie firmware.

Netwerkfuncties gebruiken

U kunt de projector beheeren en bedienen van één of meer externe computer wannere ze correct zijn aangesloten op hetzelfde LAN-netwerk.

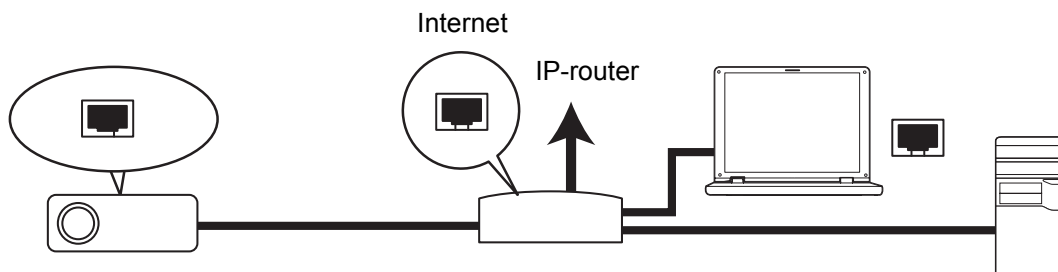

Als u in een omgeving met DHCP aan bent:

1. Neem een RJ45-kabel en sluit he ene uiteinde aan op de RJ45 LAN-ingang van de projector en het andere op de RJ45-poort op uw ethernet of router.
2. Druk op **Menu** en ga dan naar het menu **Ingang > Netwerk**.
3. Zorg dat **DHCP** is ingesteld op **DHCP aan**.
4. Druk op ▼ om **Toepassen** te selecteren en druk op **Enter**.
5. Wacht ongeveer 15 - 20 seconden en ga dan opnieuw naar de Vaste LAN-pagina. De instellingen **IP-adres**, **Subnetmasker**, **Standaardgateway** en **Dns-server** worden weergegeven. Noteer het IP-adres dat wordt weergegeven in de rij **IP-adres**.

☞ **Belangrijk**

- *Als het IP-adres nog niet wordt weergegeven, neem dan contact op met uw netwerkbeheerder.*
- *Als de RJ45-kabels niet goed zijn aangesloten, verschijnt 0.0.0.0 voor de instellingen IP-adres, Subnetmasker, Standaardgateway en DNS-server. Controleer of de kabels goed zijn aangesloten en voert de bovenstaande procedures opnieuw uit.*
- *Als u met de projector wilt verbinden in stand-by, moet u ervoor zorgen dat u RJ45 hebt geselecteerd en dat u de informatie over het IP-adres, subnetmasker, standaardgateway en DNS-server hebt gekregen wanneer de projector is ingeschakeld.*

Als u in een statische IP-omgeving bent:

1. Herhaal de bovenstaande stappen 1-2.
2. Zorg dat **DHCP** is ingesteld op **Statisch IP**.
3. Neem contact op met uw ITS-beheerder voor informatie over de instellingen **IP-adres**, **Subnetmasker**, **Standaardgateway** en **Dns-server**.
4. Druk op ▼ om het item dat u wilt wijzigen te selecteren en druk op **Enter**.
5. Druk op ◀ / ▶ om de cursor te verplaatsen en de waarde in te voeren.
6. Om de instellingen op te slaan, drukt u op **Enter**. Als u de instellingen niet wilt opslaan, drukt u op **Exit**.
7. Druk op ▼ om **Toepassen** te selecteren en druk op **Enter**.

Belangrijk

- **Als de RJ45-kabels niet goed zijn aangesloten, verschijnt 0.0.0.0 voor de instellingen IP-adres, Subnetmasker, Standaardgateway en DNS-server. Controleer of de kabels goed zijn aangesloten en voert de bovenstaande procedures opnieuw uit.**
- **Als u met de projector wilt verbinden in stand-by, moet u ervoor zorgen dat u RJ45 hebt geselecteerd en dat u de informatie over het IP-adres, subnetmasker, standaardgateway en DNS-server hebt gekregen wanneer de projector is ingeschakeld.**

Netwerkbeheer gebruiken

Zodra u het juiste IP-adres voor de projector hebt en de projector is ingeschakeld of in stand-by, kunt u elke computer in hetzelfde LAN-netwerk gebruiken voor het bedienen van de projector.

- **Als u Microsoft Internet Explorer gebruikt, moet de versie 7.0 of hoger zijn.**
- **De schermopnamen in deze handleiding zijn uitsluitend bedoeld als referentie en kunnen verschillen van het eigenlijke design.**

1. Voer het adres van de projector in de adresbalk van uw browser in en druk op **Enter**.

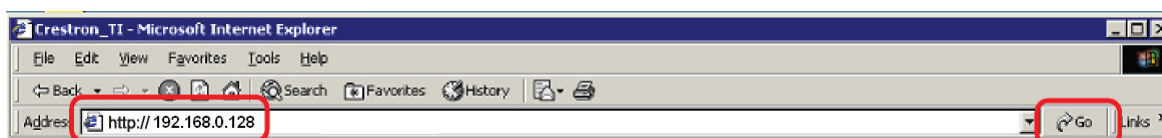

2. De hoofdpagina van Netwerkbeheer verschijnt.

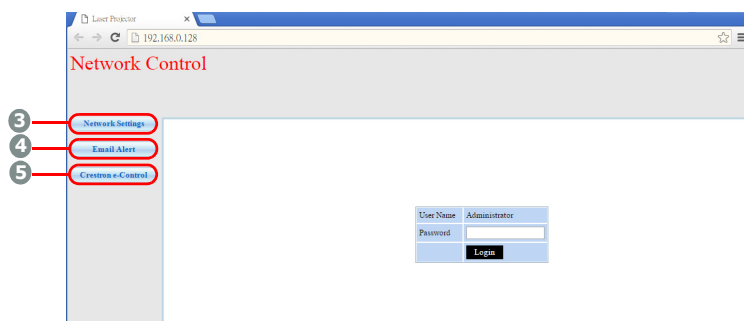

- **Voor het openen van de pagina Netwerkinstellingen of E-mailwaarschuwing, hebt u een beheerderswachtwoord nodig. Het standaard wachtwoord is "0000".**

3. Via deze pagina kunt u aanpassingen aanbrengen aan de AMX- en SNMP-instellingen. Als in de rij voor de AMX-apparaatdetectie AAN is geselecteerd, kan de projector worden gedetecteerd door controllers van AMX die verbonden zijn met hetzelfde netwerk. Meer details over AMX-apparaatdetectie, vindt u op de AMX-website op <http://www.amx.com/>.

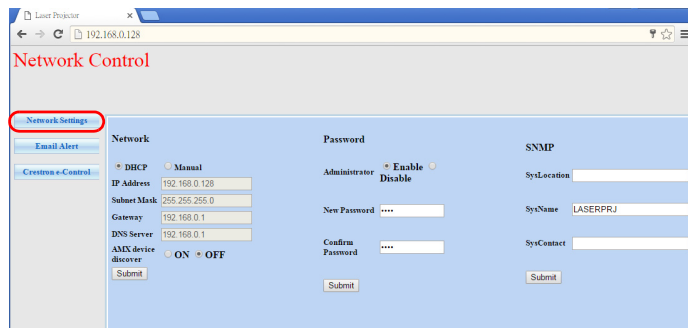

4. Als uw projector is verbonden met een netwerk die Simple Mail Transfer Protocol (SMTP) ondersteunt, kunt u instellen om een waarschuwing over belangrijke gebeurtenissen te ontvangen via e-mail.

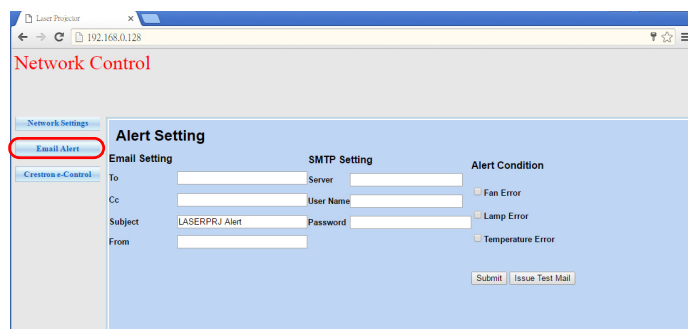

5. De Crestron-pagina (e-Control) verschijnt in de gebruikersinterface van Crestron e-Control. Zie "[Over Crestron e-Control®](#)" op pagina 47 voor details.

Let op de beperking van de invoerlengte (inclusief spaties en andere interpuncties) in de onderstaande lijst:

Categorie Item		Invoerlengte	Maximum aantal tekens
Netwerkinstellingen	Netwerk	DHCP/Handmatig	(N.v.t.)
		IP-adres	XXX.XXX.XXX.XXX
		Subnetmasker	XXX.XXX.XXX.XXX
		Gateway	XXX.XXX.XXX.XXX
		Dns-server	XXX.XXX.XXX.XXX
	Wachtwoord	AMX-apparaatdetectie	(N.v.t.)
		Beheerder	(N.v.t.)
		Nieuw wachtwoord	4
	SNMP	Wachtwoord bevestigen	4
		SysLocation	22
SysName		22	
	SysContact	22	

E-mailwaarschuwing	E-mailinstelling	Voor	40
		Cc	40
		Onderwerp	15
		Van	40
	SMTP-instelling	Server	30
		Gebruikersnaam	40
		Wachtwoord	14
	Alarmtoestand	Fout: ventilator	(N.v.t.)
		Fout: lamp	(N.v.t.)
		Temperatuurfout	(N.v.t.)
Verzenden		(N.v.t.)	
		Test-e-mail uitgeven	(N.v.t.)

• / > < \$ % + \ ' " zijn verboden.

Over Crestron e-Control®

1. De pagina Crestron e-Control® biedt verschillende virtuele toetsen voor het bedienen van de projector of het aanpassen van de geprojecteerde beelden.

U kunt op ◀/▶ drukken om meer knoppen weer te geven.

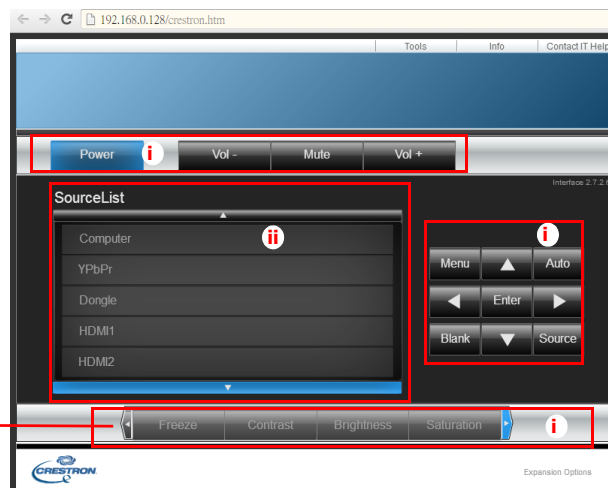

- i. Deze knoppen hebben dezelfde functie als die op de OSD-menu's of de afstandsbediening.
- ii. Om de ingangsbron te verwisselen, klikt u op het gewenste signaal.

Belangrijk

- **U kunt de menuknop ook gebruiken om terug te gaan naar het vorige OSD-menu, af te sluiten of menu-instellingen op te slaan.**
- **De bronlijst verschilt afhankelijk van de aansluitingen die beschikbaar zijn op de projector.**
- **Als u het bedieningspaneel van de projector of de afstandsbediening gebruikt om de instellingen van het OSD-menu te wijzigen, kan het even duren tot de webbrowser deze wijzigingen met de projector synchroniseert.**

2. Via de gereedschappenpagina kunt u de projector beheeren, de LAN Control-instellingen configureren en de toegang tot het externe netwerkgebruik op deze projector beveiligen.

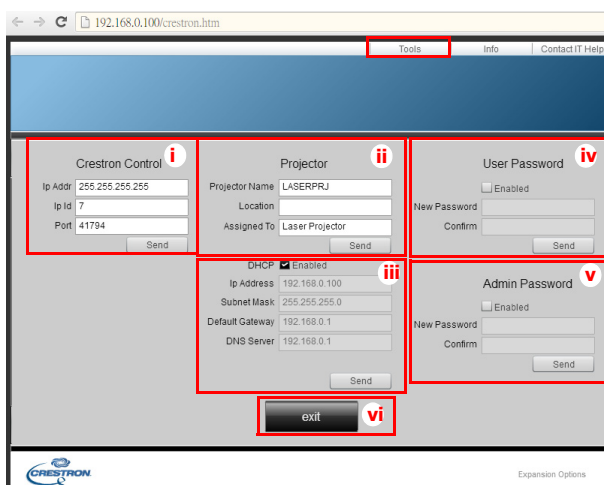

- i. Deze sectie wordt alleen gebruikt met het Crestron-besturingssysteem. Neem contact op met Creston of raadpleeg de handleiding voor informatie over het instellen.
 - ii. U kunt de projector een naam geven, zijn locatie en de verantwoordelijke persoon traceren.
 - iii. U kunt de **LAN Control-instelling** aanpassen.
 - iv. Zodra die zijn ingesteld is de toegang tot de externe netwerkbediening op deze projector beveiligd met een wachtwoord.
 - v. Zodra het is ingesteld is de toegang tot de toolspagina beveiligd met een wachtwoord.
- **Om fouten te voorkomen, mag u alleen Engelse tekens en cijfers gebruiken op de gereedschappenpagina.**
 - **Nadat de aanpassingen zijn gemaakt, drukt u op de knop Verzenden en de gegevens worden opgeslagen in de projector.**
 - vi. Druk op **exit (Afsluiten)** om terug te gaan naar de pagina Creston externe netwerkbediening.

Let op de beperking van de invoerlengte (inclusief spaties en andere interpuncties) in de onderstaande lijst:

Categorie Item	Invoerlengte	Maximum aantal tekens
Crestron Control	IP-adres	15
	IP-ID	2
	Poort	5
Projector	Projectornaam	10
	Locatie	9
	Toegewezen aan	9
Netwerkconfiguratie	DHCP (ingeschakeld)	(N.v.t.)
	IP-adres	15
	Subnetmasker	15
	Standaardgateway	15
	Dns-server	15
Gebruikerswachtwoord	Ingeschakeld	(N.v.t.)
	Nieuw wachtwoord	20
	Bevestigen	2
Beheerderswachtwoord	Ingeschakeld	(N.v.t.)
	Nieuw wachtwoord	20
	Bevestigen	20

3. Deze pagina info (informatie) toont de informatie en status van deze projector.

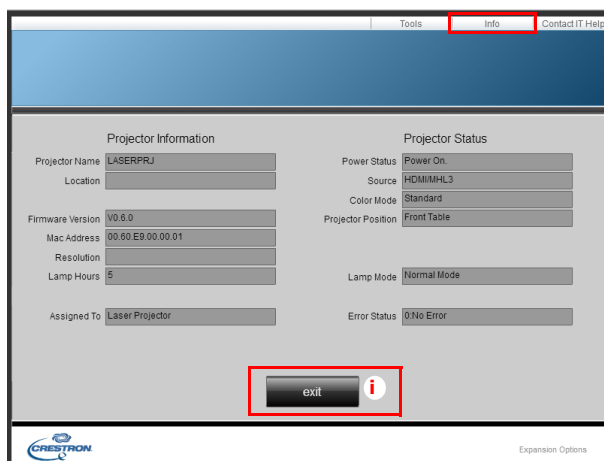

i. Druk op **exit (Afsluiten)** om terug te gaan naar de pagina Crestron externe netwerkbediening.

4. Na het indrukken van de knop “Contact IT Help”, verschijnt het venster HELP DESK in rechterbovenhoek van het scherm. U kunt berichten leveren aan beheerders/gebruikers van de RoomView™-software die verbinden met hetzelfde LAN-netwerk.

- **Bezoek <http://www.crestron.com> & www.crestron.com/getroomview voor meer informatie.**

Crestron RoomView

Voer op de pagina “Kamer bewerken” het IP-adres (of de hostnaam) in zoals weergegeven in het OSD-menu van de projector, voer “02” in voor IPID, en voer “41794” in voor de gereserveerde Crestron-besturingspoort.

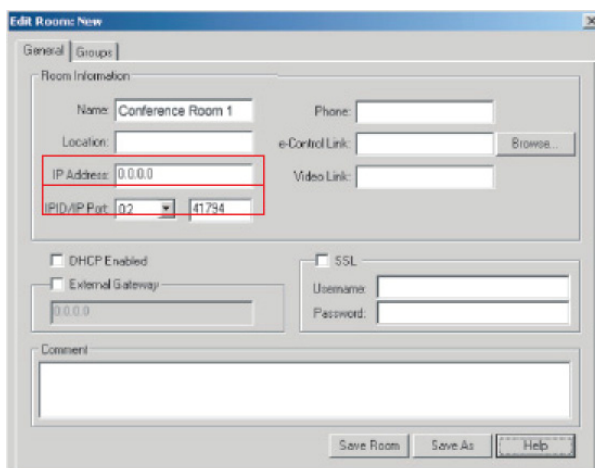

Voor de instellings- en opdrachtmethode van Crestron RoomView™, gaat u naar de onderstaande website voor meer informatie en voor de RoomView™-handleiding:

http://www.crestron.com/products/roomview_connected_embedded_projectors_devices/resources.asp

Onderhoud

De projector vereist correct onderhoud. U moet de lens schoon houden omdat stof, vuil of vlekken op het scherm worden geprojecteerd en de beeldkwaliteit verlagen. Als andere onderdelen aan vervanging toe zijn, neem dan contact op met uw verkoper of met gekwalificeerd onderhoudspersoneel. Als u een onderdeel schoonmaakt van de projector, schakel dan eerst altijd de projector uit en haal de stekker uit het stopcontact.



Waarschuwing

- ***Open nooit delen van de behuizing van de projector. Gevaarlijke elektrische spanningen binnenin de projector kunnen ernstig letsel tot gevolg hebben. Probeer dit product niet zelf te onderhouden. Alle servicewerkzaamheden overlaten aan daartoe bevoegde personen.***

De projectorbehuizing reinigen

Veeg de behuizing voorzichtig af met een zachte doek. Als vuil en vlekken niet eenvoudig kunnen worden verwijderd, gebruik dan een zachte, met water bevochtigde doek of water en een neutraal reinigingsmiddel, en veeg het droog met een zachte, droge doek.



Opmerking

- ***Schakel de projector uit en verwijder de wisselstroomkabel uit het stopcontact voordat u begint met onderhoudswerk.***
- ***Controleer of de lens afgekoeld is voordat u deze reinigt.***
- ***Gebruik geen andere wasmiddelen of chemicaliën dan de bovengenoemde. Gebruik geen benzine of thinners.***
- ***Geen chemische sprays.***
- ***Gebruik alleen een zachte doek of lenspapier.***

Specificaties

Modelnaam	DX761Z-UST	DW763Z-UST	DH765Z-UST
Weergavesysteem	0,55" S450 XGA	0,65" S450 WXGA	0,65" S600 WXGA
Resolutie	XGA (1024 x 768 pixels)	WXGA (1280 x 800 pixels)	1080p (1920 x 1080 pixels)
Beeldverhouding	Native 4:3	Native 16:10	Native 16:9
Zoomfactor	Vast		
Throwfactor	0,3	0,24	0,233
Beeldgrootte (diagonaal)	65" - 125"	80" - 150"	
Lichtbron	Laser-fosforscherm		
Ingangen	D-Sub 15-pins x 1, HDMI x 2, S-Video x 1, Video x 1, audiosignaalingang (ministekker) x 1, audio L/R (RCA x 2) x 1		
Uitgang	D-Sub 15-pins x 1, audiosignaaluitvoer (ministekker) x 1, USB opladen (5V/2A) x 1		
Besturingscontactpunt	RS-232 x 1, mini-USB x1 (voor onderhoud), RJ45 x 1		
Luidspreker	10W x 1		
HDTV-compatibiliteit	480i, 480p, 576i, 567p, 720p, 1080i, 1080p		
Videocompatibiliteit	NTSC, PAL, SECAM, SDTV (480i/576i), EDTV (480p/576p), HDTV (720p, 1080i/p 60Hz)		
Scanfrequentie Horizontale frequentie Verticale frequentie	15 - 102 KHz 23 - 120 Hz		
Omgeving	In bedrijf: Temperatuur: 0°C tot 40°C Vochtigheid: 10%-90% Opslag: Temperatuur: -20°C tot 60°C Vochtigheid: 10%-90%		
Stroomvereisten	100~240 Vac, 50/60 Hz, 5,20A		
Stroomverbruik	380W (max.)		
Stroomverbruik in stand-by	<0,50W		
Afmetingen (B x H x D)	508,7 X 144,5 x 390 mm		
Gewicht	10,5 kg		
Opmerking: Ontwerp en specificaties zijn onderhevig aan wijzigingen zonder voorafgaande kennisgeving.			

Afmetingen

508,7 mm (B) x 390,0 mm (H) x 144,5 mm (D)

508,7

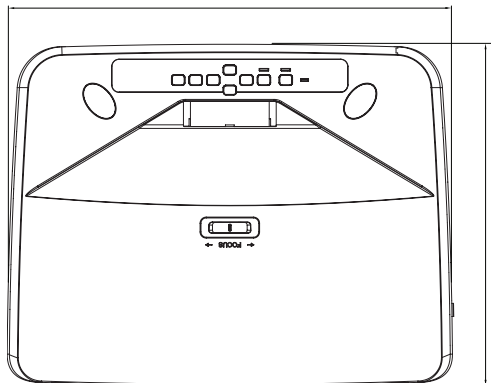

390,0

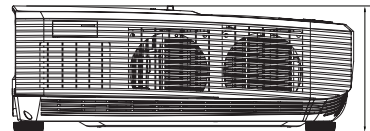

144,5

Installatie met plafondmontage

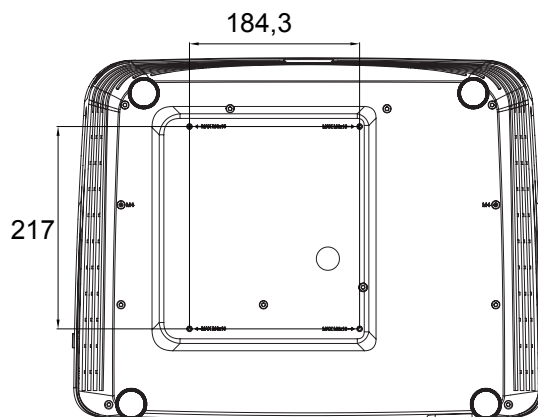

184,3

217

Plafondmontageschroeven:
Max. M4 x 10

Eenheid: mm

Bijlagen

LED-indicatorberichten

LED-type	Kleur	Status	Betekenis
Voedings-LED	Oranje	Knipperend	Normaal voeding van stand-by.
Temp-LED	Rood	Uit	
Lamp-LED	Rood	Uit	
Voedings-LED	Oranje	Knipperend	Laag vermogen van stand-by.
Temperatuur-LED	Rood	Uit	
Lamp-LED	Rood	Uit	
Voedings-LED	Oranje	Knipperend	Inschakelen
Temp-LED	Rood	Uit	
Lamp-LED	Rood	Uit	
Voedings-LED	Groen	Stabiel	Normale werking
Temperatuur-LED	Rood	Uit	
Lamp-LED	Rood	Uit	
Voedings-LED	Groen	Stabiel	Uitschakelen
Temperatuur-LED	Rood	Uit	
Lamp-LED	Rood	Uit	
Voedings-LED	Oranje	Stabiel	Als het projectorsysteem problemen heeft met zijn ventilators, wordt de projector uitgeschakeld.
Temperatuur-LED	Rood	Uit	
Lamp-LED	Rood	Uit	
Voedings-LED	Oranje	Stabiel	1. Temperatuur is te hoog. De lamp wordt uitgeschakeld. De ventilatormotor koelt de lamp af. Of 2. Het koelproces is niet volledig als de projector wordt uitgeschakeld en onmiddellijk opnieuw wordt opgestart.
Temp-LED	Rood	Knipperend	
Lamp-LED	Rood	Uit	
Voedings-LED	Oranje	Knipperend	De ontsteking van de lamp is mislukt. Als de temperatuur te hoog is, koelen de ventilators de lamp.
Temp-LED	Rood	Uit	
Lamp-LED	Rood	Stabiel	
Voedings-LED	Oranje	Stabiel	Fout kleurenwiel starten
Temp-LED	Rood	Stabiel	
Lamp-LED	Rood	Stabiel	

Compatibiliteitsmodi

1. VGA analoog

Ondersteunde timing voor PC-sigitaal

Resolutie	Timing	Horizontale frequentie (kHz)	Verticale frequentie (Hz)	Pixelfrequentie (MHz)	3D veld sequentieel	3D boven onder	3D naast elkaar
640 x 480	VGA_60	59,94	31,469	25,175	⊙	⊙	⊙
	VGA_72	72,809	37,861	31,500			
	VGA_75	75	37,5	31,500			
	VGA_85	85,008	43,269	36,000			
720 x 400	720 x 400_70	70,087	31,469	28,3221			
800 x 600	SVGA_60	60,317	37,879	40,000	⊙	⊙	⊙
	SVGA_72	72,188	48,077	50,000			
	SVGA_75	75	46,875	49,500			
	SVGA_85	85,061	53,674	56,250			
	SVGA_120 (Vermindert wit worden)	119,854	77,425	83,000	⊙		
1024 x 768	XGA_60	60,004	48,363	65,000	⊙	⊙	⊙
	XGA_70	70,069	56,476	75,000			
	XGA_75	75,029	60,023	78,750			
	XGA_85	84,997	68,667	94,500			
	XGA_120 (Vermindert wit worden)	119,989	97,551	115,5	⊙		
1152 x 864	1152 x 864_75	75	67,5	108			
1280 x 720	1280 x 720_60	60	45	74,250	⊙	⊙	⊙
	1280 x 720_120	120	90,000	148,500	⊙		
1280 x 768	1280 x 768_60	59,87	47,776	79,5	⊙	⊙	⊙
1280 x 800	WXGA_60	59,81	49,702	83,500	⊙	⊙	⊙
	WXGA_75	74,934	62,795	106,500			
	WXGA_85	84,88	71,554	122,500			
	WXGA_120 (Vermindert wit worden)	119,909	101,563	146,25	⊙		
1280 x 1024	SXGA_60	60,02	63,981	108,000		⊙	⊙
	SXGA_75	75,025	79,976	135,000			
	SXGA_85	85,024	91,146	157,500			
1280 x 960	1280 x 960_60	60	60	108,000		⊙	⊙
	1280 x 960_85	85,002	85,938	148,500			
1360 x 768	1360 x 768_60	60,015	47,712	85,5		⊙	⊙
1440 x 900	WXGA+_60	59,887	55,935	106,500		⊙	⊙
1400 x 1050	SXGA+_60	59,978	65,317	121,750		⊙	⊙
1600 x 1200	UXGA	60	75	162,000		⊙	⊙

1680 x 1050	1680 x 1050_60	59,954	65,29	146,25		⊙	⊙
1920 x 1080	1920 x 1080_60 (Vermindert wit worden)	67,5	60	148,5			
1920 x 1200	1920 x 1200_60 (Vermindert wit worden)	59,95	74,038	154,000			
640 x 480 bij 67 Hz	MAC13	66,667	35	30,240			
832 x 624 bij 75Hz	MAC16	74,546	49,722	57,280			
1024 x 768 bij 75Hz	MAC19	75,02	60,241	80,000			
1152 x 870 bij 75Hz	MAC21	75,06	68,68	100,000			

- De hierboven genoemde timings worden mogelijk niet ondersteund als gevolg van beperkingen in het EDID-bestand en VGA-beelden. Het is mogelijk dat sommige timings niet kunnen worden gekozen.

Ondersteunde timing voor Component-YPbPr ingang

Timing	Resolutie	Horizontale frequentie (kHz)	Verticale frequentie (Hz)	Pixelfrequentie (MHz)	3D veld sequentieel
480i	720 x 480	15,73	59,94	13,5	⊙
480p	720 x 480	31,47	59,94	27	⊙
576i	720 x 576	15,63	50	13,5	
576p	720 x 576	31,25	50	27	
720/50p	1280 x 720	37,5	50	74,25	
720/60p	1280 x 720	45,00	60	74,25	⊙
1080/50i	1920 x 1080	28,13	50	74,25	
1080/60i	1920 x 1080	33,75	60	74,25	
1080/24P	1920 x 1080	27	24	74,25	
1080/25P	1920 x 1080	28,13	25	74,25	
1080/30P	1920 x 1080	33,75	30	74,25	
1080/50P	1920 x 1080	56,25	50	148,5	
1080/60P	1920 x 1080	67,5	60	148,5	

2. HDMI digitaal

Ondersteunde timing voor PC-sigitaal

Resolutie	Timing	Horizontale frequentie (kHz)	Verticale frequentie (Hz)	Pixelfrequentie (MHz)	3D veld sequentieel	3D boven onder	3D naast elkaar
640 x 480	VGA_60	59,94	31,469	25,175	⊙	⊙	⊙
	VGA_72	72,809	37,861	31,500			
	VGA_75	75	37,5	31,500			
	VGA_85	85,008	43,269	36,000			
720 x 400	720 x 400_70	70,087	31,469	28,3221			

800 x 600	SVGA_60	60,317	37,879	40,000	◎	◎	◎
	SVGA_72	72,188	48,077	50,000			
	SVGA_75	75	46,875	49,500			
	SVGA_85	85,061	53,674	56,250			
	SVGA_120 (Vermindert wit worden)	119,854	77,425	83,000	◎		
1024 x 768	XGA_60	60,004	48,363	65,000	◎	◎	◎
	XGA_70	70,069	56,476	75,000			
	XGA_75	75,029	60,023	78,750			
	XGA_85	84,997	68,667	94,500			
	XGA_120 (Vermindert wit worden)	119,989	97,551	115,5	◎		
1152 x 864	1152 x 864_75	75	67,5	108			
1280 x 720	1280 x 720_60	60	45	74,250	◎	◎	◎
1280 x 768	1280 x 768_60	59,87	47,776	79,5	◎	◎	◎
1280 x 800	WXGA_60	59,81	49,702	83,500	◎	◎	◎
	WXGA_75	74,934	62,795	106,500			
	WXGA_85	84,88	71,554	122,500			
	WXGA_120 (Vermindert wit worden)	119,909	101,563	146,25	◎		
1280 x 1024	SXGA_60	60,02	63,981	108,000		◎	◎
	SXGA_75	75,025	79,976	135,000			
	SXGA_85	85,024	91,146	157,500			
1280 x 960	1280 x 960_60	60	60	108,000		◎	◎
	1280 x 960_85	85,002	85,938	148,500			
1360 x 768	1360 x 768_60	60,015	47,712	85,5		◎	◎
1440 x 900	WXGA+_60	59,887	55,935	106,500		◎	◎
1400 x 1050	SXGA+_60	59,978	65,317	121,750		◎	◎
1600 x 1200	UXGA	60	75	162,000		◎	◎
1680 x 1050	1680 x 1050_60	59,954	65,29	146,25		◎	◎
640 x 480 bij 67 Hz	MAC13	66,667	35	30,240			
832 x 624 bij 75Hz	MAC16	74,546	49,722	57,280			
1024 x 768 bij 75Hz	MAC19	75,02	60,241	80,000			
1152 x 870 bij 75Hz	MAC21	75,06	68,68	100,000			
1920 x 1080	1920 x 1080_60 (Vermindert wit worden)	67,5	60	148,5			

1920 x 1200	1920 x 1200_60 (Vermindert wit worden)	59,95	74,038	154,000			
-------------	---	-------	--------	---------	--	--	--

- De hierboven genoemde timings worden mogelijk niet ondersteund als gevolg van beperkingen in het EDID-bestand en VGA-beelden. Het is mogelijk dat sommige timings niet kunnen worden gekozen.

Ondersteunde timing voor video-ingang

Timing	Resolutie	Horizontale frequentie (kHz)	Verticale frequentie (Hz)	Pixelfrequentie (MHz)	3D veld sequentieel	3D frame packing	3D boven-onder	3D naast elkaar
480i	720 (1440) x 480	15,73	59,94	27	⊙			
480p	720 x 480	31,47	59,94	27	⊙			
576i	720 (1440) x 576	15,63	50	27				
576p	720 x 576	31,25	50	27				
720/50p	1280 x 720	37,5	50	74,25		⊙	⊙	⊙
720/60p	1280 x 720	45,00	60	74,25	⊙	⊙	⊙	⊙
1080/50i	1920 x 1080	28,13	50	74,25				⊙
1080/60i	1920 x 1080	33,75	60	74,25				⊙
1080/24P	1920 x 1080	27	24	74,25		⊙	⊙	⊙
1080/25P	1920 x 1080	28,13	25	74,25				
1080/30P	1920 x 1080	33,75	30	74,25				
1080/50P	1920 x 1080	56,25	50	148,5			⊙	⊙
1080/60P	1920 x 1080	67,5	60	148,5			⊙	⊙

3. Video/S-Video

Ondersteunde timing voor video-ingang

Videomodus	Horizontale frequentie (kHz)	Verticale frequentie (Hz)	Frequentie kleursubdrager (MHz)	3D veld sequentieel
NTSC	15,73	60	3,58	⊙
PAL	15,63	50	4,43	
SECAM	15,63	50	4,25 of 4,41	
PAL-M	15,73	60	3,58	
PAL-N	15,63	50	3,58	
PAL-60	15,73	60	4,43	
NTSC4.43	15,73	60	4,43	

Problemen oplossen

Raadpleeg de onderstaande lijst met symptomen en maatregelen voordat u de projector verzendt voor reparatie. Als het probleem aanhoudt, neem dan contact op met uw lokale distributeur of servicecentrum. Raadpleeg ook "LED-indicatorberichten".

Opstartproblemen

Als er geen lampen worden ingeschakeld:

- Controleer of de voedingskabel stevig is aangesloten op de projector en op een stopcontact.
- Druk opnieuw op de voedingsknop.
- Koppel de voedingskabel los, wacht even, sluit de kabel opnieuw aan en druk opnieuw op de voedingsknop.

Beeldproblemen

Als de zoekbron wordt weergegeven:

- Druk op **Source** om een actieve ingangsbron te selecteren.
- Zorg ervoor dat de externe bron is ingeschakeld en aangesloten.
- Voor een computeraansluiting, moet u controleren of de externe videopoort van uw notebook is ingeschakeld. Raadpleeg de handleiding van uw computer.

Bij onscherp beeld:

- Stel de scherpstelring af terwijl het OSD-menu wordt weergegeven. (De grootte van het beeld zou niet mogen verschillen; als dit wel het geval is, dan past u de zoom aan, niet de focus.)
- Controleer de lens van de projector om te zien of deze schoonmaakt moet worden.
- Als het beeld flinkt of onstabiel is bij een computeraansluiting:
- Druk op **Menu**, ga naar **Weergave** en pas **Fase** of **Horizontale afmeting** aan.

Problemen met de afstandsbediening

Als de afstandsbediening niet werkt:

- Zorg ervoor dat de ontvanger van de afstandsbediening aan de voorzijde van de projector niet is geblokkeerd. Gebruik de afstandsbediening binnen het werkzame bereik.
- Richt de afstandsbediening naar het scherm of naar de voorkant van de projector.
- Verplaats de afstandsbediening zodat deze zich meer direct voor de projector bevindt en niet teveel opzij.

RS-232-opdracht en configuratie

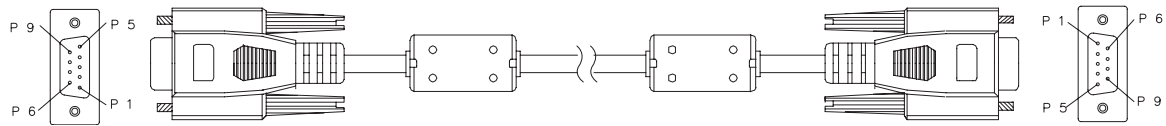

D-sub 9-pins

1	1 CD
2	RXD
3	TXD
4	DTR
5	GND
6	DSR
7	RTS
8	CTS
9	RI

Kabellijst

C1	KLEUR	C2
1	Zwart	1
2	Bruin	3
3	Rood	2
4	Orange	6
5	Geel	5
6	Groen	4
7	Blauw	8
8	Paars	7
9	Wit	9
SHELL	DW	SHELL

Baud-ratio	115200 bps
Gegevenslengte	8 bit
Pariteitscontrole	Geen
Stopbit	1 bit
Datatransportbesturing	Geen

Funcctie	Status	Actie	cmd
Power	Schrijven	Ingeschakeld	0x06 0x14 0x00 0x04 0x00 0x34 0x11 0x00 0x00 0x5D
		Uitschakelen	0x06 0x14 0x00 0x04 0x00 0x34 0x11 0x01 0x00 0x5E
	Lezen	Voedingsstatus (aan/uit)	0x07 0x14 0x00 0x05 0x00 0x34 0x00 0x00 0x11 0x00 0x5E
Alle instellingen opnieuw instellen		Uitvoeren	0x06 0x14 0x00 0x04 0x00 0x34 0x11 0x02 0x00 0x5F
Kleurinstellingen herstellen		Uitvoeren	0x06 0x14 0x00 0x04 0x00 0x34 0x11 0x2A 0x00 0x87
Opstartscherm	Schrijven	Opstartscherm zwart	0x06 0x14 0x00 0x04 0x00 0x34 0x11 0x0A 0x00 0x67
		Opstartscherm blauw	0x06 0x14 0x00 0x04 0x00 0x34 0x11 0x0A 0x01 0x68
		Opstartscherm standaard	0x06 0x14 0x00 0x04 0x00 0x34 0x11 0x0A 0x02 0x69
	Lezen	Opstartscherm uit	0x06 0x14 0x00 0x04 0x00 0x34 0x11 0x0A 0x04 0x6B
		Opstartscherm status	0x07 0x14 0x00 0x05 0x00 0x34 0x00 0x00 0x11 0x0A 0x68
Snelle uitschakeling	Schrijven	Snelle uitschakeling uit	0x06 0x14 0x00 0x04 0x00 0x34 0x11 0x0B 0x00 0x68
		Snelle uitschakeling aan	0x06 0x14 0x00 0x04 0x00 0x34 0x11 0x0B 0x01 0x69
	Lezen	Snelle uitschakeling status	0x07 0x14 0x00 0x05 0x00 0x34 0x00 0x00 0x11 0x0B 0x69
Hoogtemodus	Schrijven	Hoogtemodus uit	0x06 0x14 0x00 0x04 0x00 0x34 0x11 0x0C 0x00 0x69
		Hoogtemodus aan	0x06 0x14 0x00 0x04 0x00 0x34 0x11 0x0C 0x01 0x6A
	Lezen	Status hoogtemodus	0x07 0x14 0x00 0x05 0x00 0x34 0x00 0x00 0x11 0x0C 0x6A
Lichtmodus	Schrijven	Normaal	0x06 0x14 0x00 0x04 0x00 0x34 0x11 0x10 0x00 0x6D
		Economisch	0x06 0x14 0x00 0x04 0x00 0x34 0x11 0x10 0x01 0x6E
	Lezen	Status Lichtmodus	0x07 0x14 0x00 0x05 0x00 0x34 0x00 0x00 0x11 0x10 0x6E
Bericht	Schrijven	Bericht uit	0x06 0x14 0x00 0x04 0x00 0x34 0x11 0x27 0x00 0x84
		Bericht aan	0x06 0x14 0x00 0x04 0x00 0x34 0x11 0x27 0x01 0x85
	Lezen	Berichtstatus	0x07 0x14 0x00 0x05 0x00 0x34 0x00 0x00 0x11 0x27 0x85
Projectorpositie	Schrijven	Tafel voor	0x06 0x14 0x00 0x04 0x00 0x34 0x12 0x00 0x00 0x5E
		Tafel achter	0x06 0x14 0x00 0x04 0x00 0x34 0x12 0x00 0x01 0x5F
		Plafond achter	0x06 0x14 0x00 0x04 0x00 0x34 0x12 0x00 0x02 0x60
			Plafond voor
	Lezen	Status Plaatsing projector	0x07 0x14 0x00 0x05 0x00 0x34 0x00 0x00 0x12 0x00 0x5F
3D sync	Schrijven	Uit	0x06 0x14 0x00 0x04 0x00 0x34 0x12 0x20 0x00 0x7E
		Auto	0x06 0x14 0x00 0x04 0x00 0x34 0x12 0x20 0x01 0x7F
		Sequentieel beeld	0x06 0x14 0x00 0x04 0x00 0x34 0x12 0x20 0x02 0x80
		Frame packing	0x06 0x14 0x00 0x04 0x00 0x34 0x12 0x20 0x03 0x81
		Boven-onder	0x06 0x14 0x00 0x04 0x00 0x34 0x12 0x20 0x04 0x82
	Side-by-side	0x06 0x14 0x00 0x04 0x00 0x34 0x12 0x20 0x05 0x83	
	Lezen	Status 3D synchr.	0x07 0x14 0x00 0x05 0x00 0x34 0x00 0x00 0x12 0x20 0x7F
3D sync omkeren	Schrijven	Uit	0x06 0x14 0x00 0x04 0x00 0x34 0x12 0x21 0x00 0x7F
		Aan	0x06 0x14 0x00 0x04 0x00 0x34 0x12 0x21 0x01 0x80
	Lezen	3D sync omkeren Status	0x07 0x14 0x00 0x05 0x00 0x34 0x00 0x00 0x12 0x21 0x80
Contrast	Schrijven	Contrast verlagen	0x06 0x14 0x00 0x04 0x00 0x34 0x12 0x02 0x00 0x60
		Contrast verhogen	0x06 0x14 0x00 0x04 0x00 0x34 0x12 0x02 0x01 0x61
	Lezen	Contrastverhouding	0x07 0x14 0x00 0x05 0x00 0x34 0x00 0x00 0x12 0x02 0x61

Helderheid	Schrijven	Helderheid verlagen	0x06 0x14 0x00 0x04 0x00 0x34 0x12 0x03 0x00 0x61
		Helderheid verhogen	0x06 0x14 0x00 0x04 0x00 0x34 0x12 0x03 0x01 0x62
	Lezen	Helderheid	0x07 0x14 0x00 0x05 0x00 0x34 0x00 0x00 0x12 0x03 0x62
Beeldverhouding	Schrijven	Auto beeldverhouding	0x06 0x14 0x00 0x04 0x00 0x34 0x12 0x04 0x00 0x62
		Beeldverhouding 4:3	0x06 0x14 0x00 0x04 0x00 0x34 0x12 0x04 0x02 0x64
		Beeldverhouding 16:9	0x06 0x14 0x00 0x04 0x00 0x34 0x12 0x04 0x03 0x65
		Beeldverhouding 16:10	0x06 0x14 0x00 0x04 0x00 0x34 0x12 0x04 0x04 0x66
		Beeldverhouding Anamorfish	0x06 0x14 0x00 0x04 0x00 0x34 0x12 0x04 0x06 0x68
		Beeldverhouding breed	0x06 0x14 0x00 0x04 0x00 0x34 0x12 0x04 0x06 0x68
		Beeldverhouding 2,35:1	0x06 0x14 0x00 0x04 0x00 0x34 0x12 0x04 0x07 0x69
		Beeldverhouding 16:6	0x06 0x14 0x00 0x04 0x00 0x34 0x12 0x04 0x08 0x6A
	Lezen	Beeldverhouding	0x07 0x14 0x00 0x05 0x00 0x34 0x00 0x00 0x12 0x04 0x63
Automatisch aanpassen	Uitvoeren		0x06 0x14 0x00 0x04 0x00 0x34 0x12 0x05 0x00 0x63
Horizontale positie	Schrijven	Horizontale positie naar rechts verschuiven	0x06 0x14 0x00 0x04 0x00 0x34 0x12 0x06 0x01 0x65
		Horizontale positie naar links verschuiven	0x06 0x14 0x00 0x04 0x00 0x34 0x12 0x06 0x00 0x64
	Lezen	Horizontale positie	0x07 0x14 0x00 0x05 0x00 0x34 0x00 0x00 0x12 0x06 0x65
Verticale positie	Schrijven	Verticale positie omhoog verschuiven	0x06 0x14 0x00 0x04 0x00 0x34 0x12 0x07 0x00 0x65
		Verticale positie omlaag verschuiven	0x06 0x14 0x00 0x04 0x00 0x34 0x12 0x07 0x01 0x66
	Lezen	Verticale positie lezen	0x07 0x14 0x00 0x05 0x00 0x34 0x00 0x00 0x12 0x07 0x66
Kleurtemperatuur	Schrijven	kleurtemperatuur Warm	0x06 0x14 0x00 0x04 0x00 0x34 0x12 0x08 0x00 0x66
		kleurtemperatuur Normaal	0x06 0x14 0x00 0x04 0x00 0x34 0x12 0x08 0x01 0x67
		kleurtemperatuur Neutraal	0x06 0x14 0x00 0x04 0x00 0x34 0x12 0x08 0x02 0x68
		kleurtemperatuur Koel	0x06 0x14 0x00 0x04 0x00 0x34 0x12 0x08 0x03 0x69
	Lezen	Status kleurtemperatuur	0x07 0x14 0x00 0x05 0x00 0x34 0x00 0x00 0x12 0x08 0x67
Leeg	Schrijven	Leeg aan	0x06 0x14 0x00 0x04 0x00 0x34 0x12 0x09 0x01 0x68
		Leeg uit	0x06 0x14 0x00 0x04 0x00 0x34 0x12 0x09 0x00 0x67
	Lezen	Lege status	0x07 0x14 0x00 0x05 0x00 0x34 0x00 0x00 0x12 0x09 0x68
Keystone-Verticaal	Schrijven	Verlagen	0x06 0x14 0x00 0x04 0x00 0x34 0x11 0x31 0x00 0x8E
		Verhogen	0x06 0x14 0x00 0x04 0x00 0x34 0x11 0x31 0x01 0x8F
	Lezen	Keystone-status	0x07 0x14 0x00 0x05 0x00 0x34 0x00 0x00 0x11 0x31 0x8F
Keystone-Horizontaal	Schrijven	Verlagen	0x06 0x14 0x00 0x04 0x00 0x34 0x11 0x31 0x00 0x8E
		Verhogen	0x06 0x14 0x00 0x04 0x00 0x34 0x11 0x31 0x01 0x8F
	Lezen	Keystone-status	0x07 0x14 0x00 0x05 0x00 0x34 0x00 0x00 0x11 0x31 0x8F

Kleurmodus	Schrijven	Helderst	0x06 0x14 0x00 0x04 0x00 0x34 0x12 0x0B 0x00 0x69
		PC	0x06 0x14 0x00 0x04 0x00 0x34 0x12 0x0B 0x08 0x71
		Video	0x06 0x14 0x00 0x04 0x00 0x34 0x12 0x0B 0x04 0x6D
	Lezen	Status Voorinstelling	0x07 0x14 0x00 0x05 0x00 0x34 0x00 0x00 0x12 0x0B 0x6A
Primaire kleur	Schrijven	Primaire kleur R	0x06 0x14 0x00 0x04 0x00 0x34 0x12 0x10 0x00 0x6E
		Primaire kleur G	0x06 0x14 0x00 0x04 0x00 0x34 0x12 0x10 0x01 0x6F
		Primaire kleur B	0x06 0x14 0x00 0x04 0x00 0x34 0x12 0x10 0x02 0x70
		Primaire kleur C	0x06 0x14 0x00 0x04 0x00 0x34 0x12 0x10 0x03 0x71
		Primaire kleur M	0x06 0x14 0x00 0x04 0x00 0x34 0x12 0x10 0x04 0x72
	Primaire kleur Y	0x06 0x14 0x00 0x04 0x00 0x34 0x12 0x10 0x05 0x73	
	Lezen	Status Primaire kleur	0x07 0x14 0x00 0x05 0x00 0x34 0x00 0x00 0x12 0x10 0x6F
Tint	Schrijven	Tint verlagen	0x06 0x14 0x00 0x04 0x00 0x34 0x12 0x11 0x00 0x6F
		Tint verhogen	0x06 0x14 0x00 0x04 0x00 0x34 0x12 0x11 0x01 0x70
	Lezen	Tint	0x07 0x14 0x00 0x05 0x00 0x34 0x00 0x00 0x12 0x11 0x70
Verzadiging	Schrijven	Verzadiging verlagen	0x06 0x14 0x00 0x04 0x00 0x34 0x12 0x12 0x00 0x70
		Verzadiging verhogen	0x06 0x14 0x00 0x04 0x00 0x34 0x12 0x12 0x01 0x71
	Lezen	Verzadiging	0x07 0x14 0x00 0x05 0x00 0x34 0x00 0x00 0x12 0x12 0x71
Versterking	Schrijven	Versterking verlagen	0x06 0x14 0x00 0x04 0x00 0x34 0x12 0x13 0x00 0x71
		Versterking verhogen	0x06 0x14 0x00 0x04 0x00 0x34 0x12 0x13 0x01 0x72
	Lezen	Versterking	0x07 0x14 0x00 0x05 0x00 0x34 0x00 0x00 0x12 0x13 0x72
Bevriezen	Schrijven	Bevriezen aan	0x06 0x14 0x00 0x04 0x00 0x34 0x13 0x00 0x01 0x60
		Bevriezen Uit	0x06 0x14 0x00 0x04 0x00 0x34 0x13 0x00 0x00 0x5F
	Lezen	Status Bevriezen	0x07 0x14 0x00 0x05 0x00 0x34 0x00 0x00 0x13 0x00 0x60
Broningang	Schrijven	Ingangsbron VGA	0x06 0x14 0x00 0x04 0x00 0x34 0x13 0x01 0x00 0x60
		Ingangsbron YPbPr	0x06 0x14 0x00 0x04 0x00 0x34 0x13 0x01 0x08 0x68
		SourceSelectDongle	0x06 0x14 0x00 0x04 0x00 0x34 0x13 0x01 0x03 0x63
		SourceSelectHDMI1	0x06 0x14 0x00 0x04 0x00 0x34 0x13 0x01 0x07 0x67
		SourceSelectHDMI2	0x06 0x14 0x00 0x04 0x00 0x34 0x13 0x01 0x04 0x64
		SourceSelectHDMI3	0x06 0x14 0x00 0x04 0x00 0x34 0x13 0x01 0x09 0x69
		Invoerbron Composiet	0x06 0x14 0x00 0x04 0x00 0x34 0x13 0x01 0x05 0x65
	Invoerbron SVIDEO	0x06 0x14 0x00 0x04 0x00 0x34 0x13 0x01 0x06 0x66	
	Lezen	Ingang	0x07 0x14 0x00 0x05 0x00 0x34 0x00 0x00 0x13 0x01 0x61
Snel automatisch zoeken	Schrijven	Snel automatisch zoeken aan	0x06 0x14 0x00 0x04 0x00 0x34 0x13 0x02 0x01 0x62
		Snel automatisch zoeken uit	0x06 0x14 0x00 0x04 0x00 0x34 0x13 0x02 0x00 0x61
	Lezen	Status Snel automatisch zoeken	0x07 0x14 0x00 0x05 0x00 0x34 0x00 0x00 0x13 0x02 0x62
Geluid uit	Schrijven	Dempen aan	0x06 0x14 0x00 0x04 0x00 0x34 0x14 0x00 0x01 0x61
		Dempen uit	0x06 0x14 0x00 0x04 0x00 0x34 0x14 0x00 0x00 0x60
	Lezen	Status Dempden	0x07 0x14 0x00 0x05 0x00 0x34 0x00 0x00 0x14 0x00 0x61
Volume	Schrijven	Volume verhogen	0x06 0x14 0x00 0x04 0x00 0x34 0x14 0x01 0x00 0x61
		Volume verlagen	0x06 0x14 0x00 0x04 0x00 0x34 0x14 0x02 0x00 0x62
	Lezen	Volume	0x07 0x14 0x00 0x05 0x00 0x34 0x00 0x00 0x14 0x03 0x64

Taal	Schrijven	Nederlands	0x06 0x14 0x00 0x04 0x00 0x34 0x15 0x00 0x00 0x61
		Français	0x06 0x14 0x00 0x04 0x00 0x34 0x15 0x00 0x01 0x62
		Deutsch	0x06 0x14 0x00 0x04 0x00 0x34 0x15 0x00 0x02 0x63
		Italiano	0x06 0x14 0x00 0x04 0x00 0x34 0x15 0x00 0x03 0x64
		Español	0x06 0x14 0x00 0x04 0x00 0x34 0x15 0x00 0x04 0x65
		Русский	0x06 0x14 0x00 0x04 0x00 0x34 0x15 0x00 0x05 0x66
		繁體中文	0x06 0x14 0x00 0x04 0x00 0x34 0x15 0x00 0x06 0x67
		简体中文	0x06 0x14 0x00 0x04 0x00 0x34 0x15 0x00 0x07 0x68
		日本語	0x06 0x14 0x00 0x04 0x00 0x34 0x15 0x00 0x08 0x69
		한국어	0x06 0x14 0x00 0x04 0x00 0x34 0x15 0x00 0x09 0x6A
		Svenska	0x06 0x14 0x00 0x04 0x00 0x34 0x15 0x00 0x0a 0x6B
		Nederlands	0x06 0x14 0x00 0x04 0x00 0x34 0x15 0x00 0x0b 0x6C
		Türkçe	0x06 0x14 0x00 0x04 0x00 0x34 0x15 0x00 0x0c 0x6D
		Čeština	0x06 0x14 0x00 0x04 0x00 0x34 0x15 0x00 0x0d 0x6D
		Português	0x06 0x14 0x00 0x04 0x00 0x34 0x15 0x00 0x0e 0x6F
		ไทย	0x06 0x14 0x00 0x04 0x00 0x34 0x15 0x00 0x0f 0x70
		Polski	0x06 0x14 0x00 0x04 0x00 0x34 0x15 0x00 0x10 0x71
		Suomi	0x06 0x14 0x00 0x04 0x00 0x34 0x15 0x00 0x11 0x72
		العربية	0x06 0x14 0x00 0x04 0x00 0x34 0x15 0x00 0x12 0x73
	Indonesië	0x06 0x14 0x00 0x04 0x00 0x34 0x15 0x00 0x13 0x74	
हिन्दी	0x06 0x14 0x00 0x04 0x00 0x34 0x15 0x00 0x14 0x75		
	Lezen	Taal	0x07 0x14 0x00 0x05 0x00 0x34 0x00 0x00 0x15 0x00 0x62
Lamptijd	Schrijven	Gebbruiksuren licht opnieuw instellen	0x06 0x14 0x00 0x04 0x00 0x34 0x15 0x01 0x00 0x62
	Lezen	Gebbruiksuren licht	0x07 0x14 0x00 0x05 0x00 0x34 0x00 0x00 0x15 0x01 0x63
HDMI-indeling	Schrijven	RGB	0x06 0x14 0x00 0x04 0x00 0x34 0x11 0x28 0x00 0x85
		YUV	0x06 0x14 0x00 0x04 0x00 0x34 0x11 0x28 0x01 0x86
		Auto	0x06 0x14 0x00 0x04 0x00 0x34 0x11 0x28 0x02 0x87
	Lezen	Status HDMI-indeling	0x07 0x14 0x00 0x05 0x00 0x34 0x00 0x00 0x11 0x28 0x86
HDMI-bereik	Schrijven	Versterkt	0x06 0x14 0x00 0x04 0x00 0x34 0x11 0x29 0x00 0x86
		Normaal	0x06 0x14 0x00 0x04 0x00 0x34 0x11 0x29 0x01 0x87
		Auto	0x06 0x14 0x00 0x04 0x00 0x34 0x11 0x29 0x02 0x88
	Lezen	Status HDMI-bereik	0x07 0x14 0x00 0x05 0x00 0x34 0x00 0x00 0x11 0x29 0x87
CEC	Schrijven	Uit	0x06 0x14 0x00 0x04 0x00 0x34 0x11 0x2B 0x00 0x88
		Aan	0x06 0x14 0x00 0x04 0x00 0x34 0x11 0x2B 0x01 0x89
	Lezen	CEC-status	0x07 0x14 0x00 0x05 0x00 0x34 0x00 0x00 0x11 0x2B 0x89
Foutstatus	Lezen	Status leesfout	0x07 0x14 0x00 0x05 0x00 0x34 0x00 0x00 0x0C 0x0D 0x66
Brilliant Color	Schrijven	Brilliant Color 0	0x06 0x14 0x00 0x04 0x00 0x34 0x12 0x0F 0x00 0x6D
		Brilliant Color 1	0x06 0x14 0x00 0x04 0x00 0x34 0x12 0x0F 0x01 0x6E
		Brilliant Color 2	0x06 0x14 0x00 0x04 0x00 0x34 0x12 0x0F 0x02 0x6F
		Brilliant Color 3	0x06 0x14 0x00 0x04 0x00 0x34 0x12 0x0F 0x03 0x70
		Brilliant Color 4	0x06 0x14 0x00 0x04 0x00 0x34 0x12 0x0F 0x04 0x71
		Brilliant Color 5	0x06 0x14 0x00 0x04 0x00 0x34 0x12 0x0F 0x05 0x72
		Brilliant Color 6	0x06 0x14 0x00 0x04 0x00 0x34 0x12 0x0F 0x06 0x73
		Brilliant Color 7	0x06 0x14 0x00 0x04 0x00 0x34 0x12 0x0F 0x07 0x74
		Brilliant Color 8	0x06 0x14 0x00 0x04 0x00 0x34 0x12 0x0F 0x08 0x75
		Brilliant Color 9	0x06 0x14 0x00 0x04 0x00 0x34 0x12 0x0F 0x09 0x76
	Brilliant Color 10	0x06 0x14 0x00 0x04 0x00 0x34 0x12 0x0F 0x0A 0x77	
	Lezen	Status Brilliant Color	0x07 0x14 0x00 0x05 0x00 0x34 0x00 0x00 0x12 0x0F 0x6E

Scherm Type	Schrijven	Schermkleur uit	0x06 0x14 0x00 0x04 0x00 0x34 0x11 0x32 0x00 0x8F
		Schoolbord	0x06 0x14 0x00 0x04 0x00 0x34 0x11 0x32 0x01 0x90
		Groen Bord	0x06 0x14 0x00 0x04 0x00 0x34 0x11 0x32 0x02 0x91
		Wit bord	0x06 0x14 0x00 0x04 0x00 0x34 0x11 0x32 0x03 0x92
	Lezen	Status Schermkleur	0x07 0x14 0x00 0x05 0x00 0x34 0x00 0x00 0x11 0x32 0x90
Overscan	Schrijven	Overscan uit	0x06 0x14 0x00 0x04 0x00 0x34 0x11 0x33 0x00 0x90
		Overscan 1	0x06 0x14 0x00 0x04 0x00 0x34 0x11 0x33 0x01 0x91
		Overscan 2	0x06 0x14 0x00 0x04 0x00 0x34 0x11 0x33 0x02 0x92
		Overscan 3	0x06 0x14 0x00 0x04 0x00 0x34 0x11 0x33 0x03 0x93
		Overscan 4	0x06 0x14 0x00 0x04 0x00 0x34 0x11 0x33 0x04 0x94
		Overscan 5	0x06 0x14 0x00 0x04 0x00 0x34 0x11 0x33 0x05 0x95
	Lezen	Overscanstatus	0x07 0x14 0x00 0x05 0x00 0x34 0x00 0x00 0x11 0x33 0x91
Afstandsbediening stoets	Schrijven	Menu	0x02 0x14 0x00 0x04 0x00 0x34 0x02 0x04 0x0F 0x61
		Afsluiten	0x02 0x14 0x00 0x04 0x00 0x34 0x02 0x04 0x13 0x65
		Boven	0x02 0x14 0x00 0x04 0x00 0x34 0x02 0x04 0x0B 0x5D
		Onder	0x02 0x14 0x00 0x04 0x00 0x34 0x02 0x04 0x0C 0x5E
		Links	0x02 0x14 0x00 0x04 0x00 0x34 0x02 0x04 0x0D 0x5F
		Rechts	0x02 0x14 0x00 0x04 0x00 0x34 0x02 0x04 0x0E 0x60
		Ingang	0x02 0x14 0x00 0x04 0x00 0x34 0x02 0x04 0x04 0x56
		Enter	0x02 0x14 0x00 0x04 0x00 0x34 0x02 0x04 0x15 0x67
		Auto	0x02 0x14 0x00 0x04 0x00 0x34 0x02 0x04 0x08 0x5A
		Mijn knop	0x02 0x14 0x00 0x04 0x00 0x34 0x02 0x04 0x11 0x63